

Manuale utente IT



AirLeaf
DC Inverter

Desideriamo innanzitutto ringraziarVi di avere deciso di accordare la vostra preferenza ad un apparecchio di nostra produzione.

Come potrete renderVi conto avete effettuato una scelta vincente in quanto avete acquistato un prodotto che rappresenta lo stato dell'Arte nella tecnologia della climatizzazione domestica.

Mettendo in atto i suggerimenti che sono contenuti in questo manuale, grazie al prodotto che avete acquistato, potrete fruire senza problemi di condizioni ambientali ottimali con il minor investimento in termini energetici.

Simbologia

I pittogrammi riportati nel seguente capitolo consentono di fornire rapidamente ed in modo univoco informazioni

necessarie alla corretta utilizzazione della macchina in condizioni di sicurezza.

Pittogrammi redazionali

U Utente

- Contrassegna le pagine nelle quali sono contenute istruzioni o informazioni destinate all'utente.

I Installatore

- Contrassegna le pagine nelle quali sono contenute istruzioni o informazioni destinate all'installatore.

S Service

- Contrassegna le pagine nelle quali sono contenute istruzioni o informazioni destinate al SERVIZIO ASSISTENZA TECNICA CLIENTI.

Pittogrammi relativi alla sicurezza

⚠ Avvertenza

- Che l'operazione descritta presenta, se non effettuata nel rispetto delle normative di sicurezza, il rischio di subire danni fisici.

⚠ Tensione elettrica pericolosa

- Segnala al personale interessato che l'operazione descritta presenta, se non effettuata nel rispetto delle normative di sicurezza, il rischio di subire uno shock elettrico.

⚠ Pericolo di forte calore

- Delle normative di sicurezza, il rischio di subire bruciate per contatto con componenti con elevata temperatura.

⊘ Divieto

- Contrassegna azioni che non si devono assolutamente fare.

Avvertenze generali

Questa istruzione è parte integrante del libretto dell'apparecchio sul quale viene installato il kit. A tale

libretto si rimanda per le avvertenze generali e per le regole fondamentali di sicurezza.

1 EB0644 - EB0647 - EB0664 4

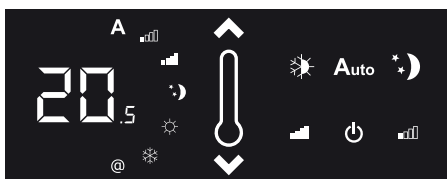

Pannello comandi elettronico TOUCH LCD con modulazione continua a bordo macchina 4

1.1 Display 4

1.2 Funzione dei tasti 4

1.3 Accensione generale 5

1.4 Attivazione 5

1.5 Impostazione modo di funzionamento riscaldamento / raffreddamento 5

1.6 Stand By 5

1.7 Selezione della temperatura 5

1.8 Funzionamento automatico 6

1.9 Funzionamento silenzioso 6

1.10 Funzionamento notturno 6

1.11 Funzionamento alla massima velocità di ventilazione 6

1.12 Blocco tasti 6

1.13 Disattivazione 6

1.14 Spegnimento per lunghi periodi 7

1.15 Segnalazioni d'errore 7

2 EM0649 8



Pannello comandi a muro elettronico TOUCH LCD con sonda ambiente 8

2.1 Display 8

2.2 Funzione dei tasti 9

2.3 Accensione generale 9

2.4 Attivazione 9

2.5 Impostazione modo di funzionamento riscaldamento / raffreddamento 9

2.6 Stand By 10

2.7 Selezione della temperatura 10

2.8 Funzionamento automatico 10

2.9 Funzionamento silenzioso 10

2.10 Funzionamento notturno 10

2.11 Funzionamento alla massima velocità di ventilazione 11

2.12 Blocco tasti 11

2.13 Disattivazione 11

2.15 Spegnimento per lunghi periodi 11

3 ER0645 - ER0648 12



Pannello comandi elettronico con modulazione continua per collegamento remoto a comando a muro 12

3.1 Segnalazioni del LED 12

3.2 Funzione del tasto 12

3.4 Disattivazione del singolo terminale 12

4 EB0643 13



Pannello comandi elettronico LCD a 4 velocità a bordo macchina 13

4.1 Indicazioni dei LED 13

4.2 Funzione dei tasti 13

4.3 Accensione generale 13

4.4 Attivazione 14

4.5 Impostazione modo di funzionamento riscaldamento / raffreddamento 14

4.6 Stand By 14

4.7 Selezione della temperatura 14

4.8 Regolazione velocità di ventilazione 14

4.9 Blocco tasti 15

4.10 Riduzione luminosità minima 15

4.11 Disattivazione 15

4.12 Spegnimento per lunghi periodi 15

4.13 Segnalazioni d'errore 15

5 MANUTENZIONE 16

5.1 Pulizia esterna 16

5.2 Pulizia filtro aspirazione aria 16

5.3 Consigli per il risparmio energetico 18

6 ANOMALIE E RIMEDI 19

6.1 Anomalie e rimedi 19

6.2 Tabella delle anomalie e dei rimedi 19

⚠ Per le istruzioni di utilizzo dei termostati BM1151 e BM0152 far riferimento ai fogli contenuti nelle rispettive confezioni.

EB0644 - EB0647 - EB0664

1.1 Pannello comandi elettronico TOUCH LCD con modulazione continua a bordo macchina

Il comando rende completamente autonoma la regolazione della temperatura ambiente tramite i programmi AUTO, SILENZIOSO, NOTTURNO e MAX per mezzo di una sonda posizionata nella parte inferiore dell'apparecchio e garantisce una sicurezza antigelo anche quando è posto in stand-by.

Il pannello comandi è dotato di memoria, per cui tutte le impostazioni non andranno perse né in caso di spegnimento né in caso di mancanza di tensione.

⚠ I comandi non possono essere installati sulle versioni SLI e RSI.

⚠ Dopo un periodo di 20 secondi dall'ultima azione la luminosità del pannello viene appositamente ridotta per aumentare il confort nelle ore notturne e sul display viene visualizzata la temperatura ambiente. Alla pressione di un qualsiasi tasto viene ripristinata la massima luminosità.

⚠ Attraverso la sonda di temperatura garantisce una sicurezza antigelo anche quando è posto in stand-by.

A	Display
B	Tasti

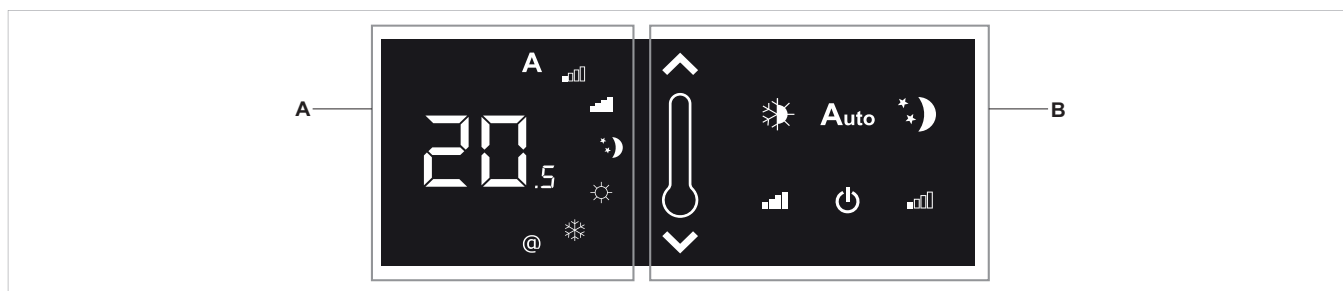

1.2 Display

Sul display vengono inoltre visualizzati gli stati e gli eventuali allarmi attraverso gli 8 specifici simboli:

A	Funzionamento automatico selezionato
	Funzionamento silenzioso selezionato
	Massima velocità ventilazione selezionata
	Funzionamento notturno selezionato

	Riscaldamento attivo
	Raffrescamento attivo
@	Supervisione da webserver attiva. Lampeggiante con contatto presenza CP chiuso.
	Indicazione allarme

1.3 Funzione dei tasti

Le varie funzioni vengono impostate attraverso 8 tasti retroilluminati:

	Temp + consente di aumentare la temperatura impostata
	Temp - consente di diminuire la temperatura impostata
	Riscaldamento / Raffrescamento : consente di commutare il modo di funzionamento tra riscaldamento e raffrescamento
Auto	Rende completamente automatica la regolazione della velocità di ventilazione tra un valore minimo ed un valore massimo

	Funzionamento notturno : viene limitata la velocità di ventilazione ad un valore molto contenuto e la temperatura impostata viene variata automaticamente
	Max: consente di impostare la massima velocità di ventilazione
	ON/Stand-By: Consente di attivare l'apparecchio o di metterlo in condizione di attesa.
	Silent : consente di limitare la velocità di ventilazione ad un valore massimo più contenuto.



1.4 Accensione generale

Per la gestione dell'apparecchio attraverso il pannello di controllo questo deve essere collegata alla rete elettrica. Nel caso sia stato previsto un interruttore generale sulla





linea elettrica di alimentazione, questo deve essere inserito.
- Accendere l'impianto inserendo l'interruttore generale

1.5 Attivazione

Per attivare l'apparecchio

Tasto	Operazione	Display
	Premere il tasto ON stand-by	Spento
	Selezionare uno dei 4 modi di funzionamento premendo il relativo tasto.	

1.6 Impostazione modo di funzionamento riscaldamento / raffreddamento

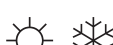
Tasto	Operazione	Display
	Tenere premuto il tasto Riscaldamento / Raffreddamento per circa 2 secondi per commutare il modo di funzionamento tra riscaldamento e raffreddamento visibile attraverso l'accensione dei 2 simboli riscaldamento attivo o raffreddamento attivo.	
	In riscaldamento il simbolo è acceso con setpoint superiore alla temperatura ambiente, spenti entrambi con setpoint inferiore.	
	In raffreddamento il simbolo è acceso con setpoint inferiore alla temperatura ambiente, spenti entrambi con setpoint superiore.	
	Nelle versioni a 4 tubi, con il sistema di regolazione raffreddamento/riscaldamento automatico attivato l'accensione contemporanea dei 2 simboli indica il raggiungimento del setpoint (banda neutra).	

Il lampeggio di uno dei 2 simboli indica che la temperatura dell'acqua (calda o fredda) non è soddisfatta e comporta l'arresto del ventilatore finché la temperatura non raggiunge un valore adeguato a soddisfare la richiesta. Se la temperatura dell'acqua non raggiunge un valore

idoneo al funzionamento richiesto, dopo 10 minuti il comando va in blocco, compare il simbolo di indicazione allarme E5. Lo sblocco avviene automaticamente dopo 45 minuti o manualmente premendo uno degli 8 tasti.

1.7 Stand By

Tasto	Operazione	Display
	Tenere premuto il tasto ON stand-by per circa 2 secondi. La mancanza di qualsiasi segnalazione luminosa dal display identifica lo stato di "stand-by" (assenza di funzione).	Spento

Quando il comando si trova in questo modo di funzionamento garantisce una sicurezza antigelo. Nel caso in cui la temperatura ambiente scenda al di sotto dei 5°C

vengono attivate le uscite elettrovalvola acqua calda e consenso caldaia.

1.8 Selezione della temperatura

Tasto	Operazione	Display
 	Impostare con l'ausilio dei due tasti aumento e diminuzione il valore di temperatura desiderato in ambiente visualizzato sui 3 digit del display.	

Il range di regolazione va da 16 a 28 °C, con risoluzione di 0,5°C, ma sono consentiti anche i valori fuori scala di 5°C e di 40°C. Impostare tali valori solo per brevi periodi e poi regolare la

selezione su un valore intermedio. Il comando è molto preciso, portarlo sul valore desiderato ed attendere che il comando esegua la regolazione in base alla effettiva temperatura ambiente rilevata.

1.9 Funzionamento automatico

Tasto	Operazione	Display
Auto	Tener premuto il tasto AUTO. L'attivazione della funzione viene segnalata dall'accensione del relativo simbolo a display	A

La regolazione della velocità di ventilazione avverrà automaticamente tra un valore minimo ed un valore massimo, secondo la effettiva distanza della temperatura

ambiente dal setpoint impostato in base ad un algoritmo di tipo PI.

1.10 Funzionamento silenzioso

Tasto	Operazione	Display
	Tener premuto il tasto Silent. L'attivazione della funzione viene segnalata dall'accensione del relativo simbolo a display	

La velocità di ventilazione viene limitata ad un valore massimo più contenuto.

1.11 Funzionamento notturno

Tasto	Operazione	Display
	Tener premuto il tasto Funzionamento notturno. L'attivazione della funzione viene segnalata dall'accensione del relativo simbolo a display	

Selezionando questo modo di funzionamento, viene limitata la velocità di ventilazione ad un valore molto contenuto e la temperatura impostata viene variata automaticamente come segue:

- diminuita di 1° C dopo un ora ed un ulteriore grado dopo 2 ore nella funzione riscaldamento;
- aumentata di 1°C dopo un ora e un ulteriore grado dopo 2 ore nella funzione raffreddamento.

1.12 Funzionamento alla massima velocità di ventilazione

Tasto	Operazione	Display
	Tener premuto il tasto Funzionamento Max. L'attivazione della funzione viene segnalata dall'accensione del relativo simbolo a display	

Con questa modalità di funzionamento, si ottiene immediatamente il massimo della potenza erogabile sia in riscaldamento che in raffreddamento. Una volta raggiunta la temperatura ambiente desiderata

è consigliabile selezionare uno degli altri 3 modi di funzionamento per ottenere un miglior confort termico ed acustico.

1.13 Blocco tasti

Tasto	Operazione	Display
	Premendo contemporaneamente i tasti ON stand-by e Temp per 1 secondo si attiva il blocco locale di tutti i tasti, la conferma è data dalla visualizzazione di Loc.	LOC
	Tutte le regolazioni vengono inibite all'utente e alla pressione di qualsiasi tasto compare Loc. Ripetendo la sequenza si ottiene lo sblocco dei tasti.	

1.14 Disattivazione

Tasto	Operazione	Display
	Tenere premuto il tasto ON stand-by per circa 2 secondi. La mancanza di qualsiasi segnalazione luminosa dal display identifica lo stato di "stand-by" (assenza di funzione).	Spento

Il comando garantisce una sicurezza antigelo anche quando è posto in stand-by.

1.15 Spegnimento per lunghi periodi





In caso di spegnimenti stagionali o per vacanze procedere come segue:

- Disattivare l'apparecchio.

- Posizionare l'interruttore generale impianto su Spento.

 La funzione antigelo non è attiva.

1.16 Segnalazioni d'errore

Errore	Display
Guasto della sonda di temperatura ambiente (AIR).	 E1
Guasto della sonda di rilevazione della temperatura dell'acqua delle versioni a 2 tubi (H2) posizionata nella batteria principale.	 E2
Guasto della sonda di rilevazione della temperatura dell'acqua fredda delle versioni a 4 tubi (H4). (Solo per EB0647)	 E3
Problema al motore ventilatore (ad esempio inceppamento dovuto a corpi estranei, guasto del sensore di rotazione, azionamento del micro di protezione dovuto all'operazione di pulizia del filtro).	 E4
Se, dopo 10 minuti di funzionamento la temperatura dell'acqua non ha raggiunto un valore idoneo al funzionamento richiesto viene disattivato il contatto dell'elettrovalvola e del consenso al chiller o alla caldaia (Esempio 1: in riscaldamento con temperatura ambiente di 20°C e temperatura acqua inferiore ai 15°C. Esempio 2: in raffrescamento con temperatura ambiente di 20°C e temperatura acqua superiore ai 25°C). Lo sblocco avviene automaticamente dopo 45 minuti o manualmente premendo uno degli 8 tasti.	 E5

EM0649

2.1 Pannello comandi a muro elettronico TOUCH LCD con sonda ambiente

Il comando remoto a muro EM0649 è un termostato elettronico dotato di sonda di temperatura ambiente che permette di controllare uno o più (fino ad un massimo di 30) ventilradiatori/ventilconvettori in broadcast (con la trasmissione simultanea dei comandi) dotati di comando elettronico per remotizzazione ER0645 o ER0648.

Il pannello comandi è dotato di memoria, per cui tutte le impostazioni non andranno perse né in caso di spegnimento né in caso di mancanza di tensione.

⚠ Eventuali anomalie dei singoli terminali connessi non vengono segnalate dal pannello a muro.

⚠ Attraverso la sonda di temperatura garantisce una sicurezza antigelo anche quando è posto in stand-by.

⚠ Dopo un periodo di 20 secondi dall'ultima azione la luminosità del pannello viene ridotta e sul display viene visualizzata la temperatura ambiente. Alla pressione di un qualsiasi tasto viene ripristinata la massima luminosità.

Pannello comando a muro



Pannello a bordo macchina per remotizzazione



2.2 Display

Pannello comando a muro

Sul display vengono inoltre visualizzati gli stati e gli eventuali allarmi attraverso gli 8 specifici simboli:

A	funzionamento automatico selezionato
	funzionamento silenzioso selezionato
	massima velocità ventilazione selezionata
	funzionamento notturno selezionato

	riscaldamento attivo
	raffrescamento attivo
	supervisione da webserver attiva. Lampeggiante con contatto presenza CP chiuso.
	indicazione allarme







Pannello a bordo macchina per remotizzazione

	Led Verde: Segnala il funzionamento dell'apparecchio. Lampeggia in caso di anomalie.
--	--

2.3 Funzione dei tasti

Pannello comando a muro

Le varie funzioni vengono impostate attraverso 8 tasti retroilluminati:

	Temp + consente di aumentare la temperatura impostata		Funzionamento notturno : viene limitata la velocità di ventilazione ad un valore molto contenuto e la temperatura impostata viene variata automaticamente
	Temp - consente di diminuire la temperatura impostata		Max: consente di impostare la massima velocità di ventilazione
	Riscaldamento / Raffrescamento : consente di commutare il modo di funzionamento tra riscaldamento e raffrescamento		ON/Stand-By: Consente di attivare l'apparecchio o di metterlo in condizione di attesa.
Auto	Rende completamente automatica la regolazione della velocità di ventilazione tra un valore minimo ed un valore massimo		Silent : consente di limitare la velocità di ventilazione ad un valore massimo più contenuto.

Pannello a bordo macchina per remotizzazione

	ON/Stand-By : Consente di attivare l'apparecchio o di metterlo in condizione di attesa.
---	---







2.4 Accensione generale

Per la gestione dell'apparecchio attraverso il pannello di controllo questo deve essere collegata alla rete elettrica. Nel caso sia stato previsto un interruttore generale sulla





linea elettrica di alimentazione, questo deve essere inserito.
- Accendere l'impianto inserendo l'interruttore generale

2.5 Attivazione

Per attivare l'apparecchio

Tasto	Operazione	Display
	Premere il tasto ON stand-by	Spento
Auto   	Selezionare uno dei 4 modi di funzionamento premendo il relativo tasto.	  A 

2.6 Impostazione modo di funzionamento riscaldamento / raffrescamento

Tasto	Operazione	Display
	Tenere premuto il tasto Riscaldamento / Raffrescamento per circa 2 secondi per commutare il modo di funzionamento tra riscaldamento e raffrescamento visibile attraverso l'accensione dei 2 simboli riscaldamento attivo o raffrescamento attivo.	 
	Nelle versioni a 4 tubi, con il sistema di regolazione raffrescamento/riscaldamento automatico attivato l'accensione contemporanea dei 2 simboli indica il raggiungimento del setpoint (banda neutra).	 

Il lampeggio di uno dei 2 simboli indica che la temperatura dell'acqua (calda o fredda) non è soddisfatta e comporta l'arresto del ventilatore finché la temperatura non raggiunge un valore adeguato a soddisfare la richiesta.
Se la temperatura dell'acqua non raggiunge un valore

idoneo al funzionamento richiesto, dopo 10 minuti il comando va in blocco, compare il simbolo di indicazione allarme E5. Lo sblocco avviene automaticamente dopo 45 minuti o manualmente premendo uno degli 8 tasti.

2.7 Stand By

Tasto	Operazione	Display
	Tenere premuto il tasto ON stand-by per circa 2 secondi . La mancanza di qualsiasi segnalazione luminosa dal display identifica lo stato di "stand-by" (assenza di funzione).	Spento

Quando il comando si trova in questo modo di funzionamento garantisce una sicurezza antigelo. Nel caso in cui la temperatura ambiente scenda al di sotto dei 5°C

vengono attivate le uscite elettrovalvola acqua calda e consenso caldaia.

2.8 Selezione della temperatura

Tasto	Operazione	Display
	Impostare con l'ausilio dei due tasti aumento e diminuzione il valore di temperatura desiderato in ambiente visualizzato sui 3 digit del display.	
		

Il range di regolazione va da 16 a 28 °C, con risoluzione di 0,5°C, ma sono consentiti anche i valori fuori scala di 5°C e di 40°C.

Impostare tali valori solo per brevi periodi e poi regolare la

selezione su un valore intermedio.

Il comando è molto preciso, portarlo sul valore desiderato ed attendere che il comando esegua la regolazione in base alla effettiva temperatura ambiente rilevata.

2.9 Funzionamento automatico

Tasto	Operazione	Display
Auto	Tener premuto il tasto AUTO. L'attivazione della funzione viene segnalata dall'accensione del relativo simbolo a display	A

La regolazione della velocità di ventilazione avverrà automaticamente tra un valore minimo ed un valore massimo, secondo la effettiva distanza della temperatura

ambiente dal setpoint impostato in base ad un algoritmo di tipo PI.

2.10 Funzionamento silenzioso

Tasto	Operazione	Display
	Tener premuto il tasto Silent. L'attivazione della funzione viene segnalata dall'accensione del relativo simbolo a display	

La velocità di ventilazione viene limitata ad un valore massimo più contenuto.



2.11 Funzionamento notturno

Tasto	Operazione	Display
	Tener premuto il tasto Funzionamento notturno. L'attivazione della funzione viene segnalata dall'accensione del relativo simbolo a display	

Selezionando questo modo di funzionamento, viene limitata la velocità di ventilazione ad un valore molto contenuto e la temperatura impostata viene variata automaticamente come segue:

- diminuita di 1° C dopo un ora ed un ulteriore grado dopo 2 ore nella funzione riscaldamento;
- aumentata di 1°C dopo un ora e un ulteriore grado dopo 2 ore nella funzione raffreddamento.



2.12 Funzionamento alla massima velocità di ventilazione

Tasto	Operazione	Display
	Tener premuto il tasto Funzionamento Max. L'attivazione della funzione viene segnalata dall'accensione del relativo simbolo a display	

Con questa modalità di funzionamento, si ottiene immediatamente il massimo della potenza erogabile sia in riscaldamento che in raffreddamento. Una volta raggiunta la temperatura ambiente desiderata

è consigliabile selezionare uno degli altri 3 modi di funzionamento per ottenere un miglior confort termico ed acustico.

2.13 Blocco tasti

Tasto	Operazione	Display
	Premendo contemporaneamente i tasti ON stand-by e Temp per 1 secondo si attiva il blocco locale di tutti i tasti, la conferma è data dalla visualizzazione di Loc.	LOC
	Tutte le regolazioni vengono inibite all'utente e alla pressione di qualsiasi tasto compare Loc. Ripetendo la sequenza si ottiene lo sblocco dei tasti.	

2.14 Disattivazione

Tasto	Operazione	Display
	Tenere premuto il tasto ON stand-by per circa 2 secondi. La mancanza di qualsiasi segnalazione luminosa dal display identifica lo stato di "stand-by" (assenza di funzione).	Spento

Il comando garantisce una sicurezza antigelo anche quando è posto in stand-by.

2.15 Spegnimento per lunghi periodi

In caso di spegnimenti stagionali o per vacanze procedere come segue:
 - Disattivare l'apparecchio.

- Posizionare l'interruttore generale impianto su Spento.

 La funzione antigelo non è attiva.

ER0645 - ER0648

3.1 Pannello comandi elettronico con modulazione continua per collegamento remoto a comando a muro

Il comando elettronico per remotizzazione permette il controllo di tutte le funzioni del ventilconvettore da parte del comando remoto a muro EM0649.

E' possibile connettere ad un comando remoto fino ad un massimo di 30 ventilconvettori che verranno comandati in broadcast (con i comandi simultanei a tutti i ventilconvettori).

Installabile su tutte le versioni, il comando dispone di un LED verde che indica lo stato di funzionamento ed eventuali anomalie e di un tasto per l'solamento temporaneo dalla rete (alla successiva riaccensione del comando remoto a

muro il ventilconvettore viene comunque riaccessa).

Il pannello comandi è dotato di memoria, per cui tutte le impostazioni non andranno perse né in caso di spegnimento né in caso di mancanza di tensione.

I principali parametri operativi, il setpoint e la temperatura ambiente, vengono trasmessi dal comando remoto a muro EM0649 a tutti i terminali collegati in rete, consentendo un funzionamento omogeneo.

Fare riferimento alle istruzioni di questocomando per l'uso dei ventilconvettori.



3.2 Segnalazioni del LED



Led Verde: Segnala il funzionamento dell'apparecchio. Lampeggia in caso di anomalie.

Significato segnalazioni

Macchina connessa in rete e correttamente funzionante.	Acceso fisso
Ventilconvettore spento o privo di alimentazione elettrica; nel primo caso alla successiva riaccensione del comando remoto il ventilconvettore viene riaccessa.	Spento
Richiesta di acqua (calda o fredda) non soddisfatta. Comporta l'arresto del ventilatore finchè la temperatura dell'acqua non raggiunge un valore adeguato a soddisfare la richiesta.	1 lampeggio + pausa
Errore di comunicazione, il comando prevede uno scambio di informazioni continuo sulla linea seriale RS485 con il controllo remoto a muro EM0649, se questo viene a mancare per oltre 5 minuti viene visualizzato l'errore ed il ventilradiatore/ventilconvettore viene disattivato.	2 lampeggi + pausa
Bloccato per acqua non idonea, lo sblocco viene eseguito automaticamente dopo 45 minuti oppure manualmente premendo due volte il tasto ON stand-by.	3 lampeggi + pausa
Sonda acqua malfunzionante, tutte le uscite vengono spente fino alla risoluzione del problema.	4 lampeggi + pausa
La segnalazione è associata ad un problema del motore ventilatore (ad esempio inceppamento dovuto a corpi estranei, guasto del sensore di rotazione, azionamento del micro di protezione dovuto all'operazione di pulizia del filtro).	5 lampeggi + pausa

3.3 Funzione del tasto



Consente di attivare l'apparecchio o di metterlo in condizione di attesa.

3.4 Disattivazione del singolo terminale



Tenere premuto il tasto ON stand-by per circa 2 secondi sul comando elettronico a bordo macchina per remotizzazione fino allo spegnimento del LED.

Alla successiva riaccensione del comando remoto a muro il ventilconvettore viene riaccessa.

EB0643

4.1 Pannello comandi elettronico LCD a 4 velocità a bordo macchina

Il comando rende completamente autonoma la regolazione della temperatura ambiente attraverso l'impostazione del setpoint regolabile da 5 a 40°C, di una delle 4 velocità e la selezione estate/inverno.

Essendo collegato alla sonda di rilevazione della temperatura dell'acqua all'interno della batteria esegue la funzione di minima temperatura invernale (30°C) e massima temperatura estiva (20°C).

Il pannello comandi è dotato di memoria, per cui tutte le impostazioni non andranno perse né in caso di spegnimento né in caso di mancanza di tensione.

⚠ I comandi non possono essere installati sulle versioni SLI e RSI.

⚠ Dopo un periodo di 20 secondi dall'ultima azione la luminosità del pannello viene appositamente ridotta per aumentare il confort nelle ore notturne e sul display viene visualizzata la temperatura ambiente. Alla pressione di un qualsiasi tasto viene ripristinata la massima luminosità.

A	Display
B	Tasti e LED

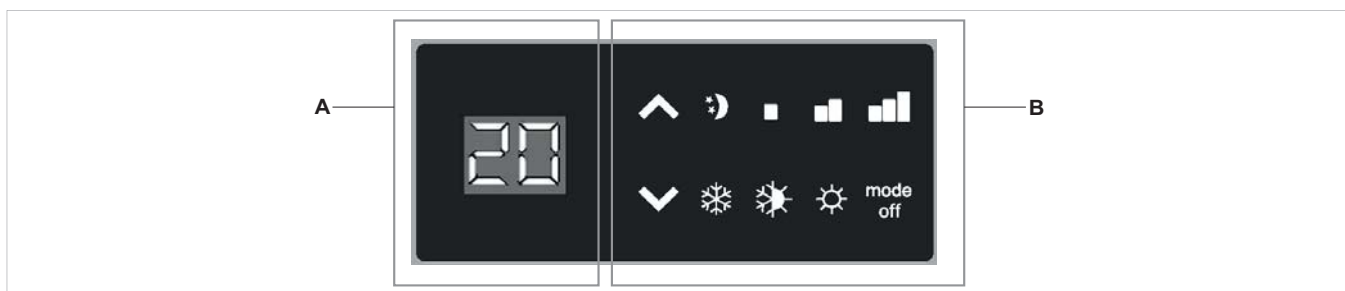

4.2 Indicazioni dei LED

I 6 LED visualizzano gli stati di funzionamento:

■	Simbolo verde velocità minima
■ ■	Simbolo verde velocità media
■ ■ ■	Simbolo verde velocità massima

★ ☾	Simbolo verde funzione Supersilent
☀	Simbolo rosso riscaldamento
❄	Simbolo blu raffrescamento

4.3 Funzione dei tasti

Le varie funzioni vengono impostate attraverso 4 tasti:

⤴	Temp + consente di aumentare la temperatura impostata
⤵	Temp - consente di diminuire la temperatura impostata

☀ / ❄	Riscaldamento/Raffrescamento: consente di commutare il modo di funzionamento tra riscaldamento e raffrescamento (2 secondi)
mode off	Consente di attivare l'apparecchio, di selezionare una delle 4 velocità o di porlo in stand-by (2 secondi).

4.4 Accensione generale

Per la gestione del ventilconvettore attraverso il pannello di controllo questo deve essere collegato alla rete elettrica. Nel caso sia stato previsto un interruttore generale sulla

linea elettrica di alimentazione, questo deve essere inserito.

- Accendere l'impianto inserendo l'interruttore generale

4.5 Attivazione

Per attivare l'apparecchio

Tasto	Operazione	Display
mode off	Premere il tasto mode/off	Spento
mode off	Selezionare una delle 4 velocità di funzionamento premendo il relativo tasto mode/off. In riscaldamento i simboli rimangono accesi con setpoint superiore alla temperatura ambiente, spenti con setpoint inferiore. In raffrescamento i simboli sono accesi con setpoint inferiore alla temperatura ambiente, spenti con setpoint superiore.	

4.6 Impostazione modo di funzionamento riscaldamento / raffrescamento

Tasto	Operazione	Display
	Tenere premuto il tasto Riscaldamento / Raffrescamento per circa 2 secondi per commutare il modo di funzionamento tra riscaldamento e raffrescamento visibile attraverso l'accensione dei 2 simboli riscaldamento attivo o raffrescamento attivo.	

Il lampeggio di uno dei 2 simboli o indica che la temperatura dell'acqua (calda o fredda) non è soddisfatta e comporta

l'arresto del ventilatore finché la temperatura non raggiunge un valore adeguato a soddisfare la richiesta.

4.7 Stand By

Tasto	Operazione	Display
mode off	Tenere premuto il tasto mode/off per circa 2 secondi. La mancanza di qualsiasi segnalazione luminosa dal display identifica lo stato di "stand-by" (assenza di funzione).	Spento

4.8 Selezione della temperatura

Tasto	Operazione	Display
	Impostare con l'ausilio dei due tasti aumento e diminuzione il valore di temperatura desiderato in ambiente visualizzato sui 2 digit del display.	

Il range di regolazione va da 15 a 30 °C, con risoluzione di 1°C, ma sono consentiti anche i valori fuori scala di 5°C e di 40°C.

Impostare tali valori solo per brevi periodi e poi regolare la

selezione su un valore intermedio.

Il comando è molto preciso, portarlo sul valore desiderato ed attendere che il comando esegua la regolazione in base alla effettiva temperatura ambiente rilevata.

4.9 Regolazione velocità di ventilazione

Tasto	Operazione	Display
mode off	Ad ogni pressione del pulsante del tasto mode/off corrisponde la variazione della velocità del ventilatore tra supersilent, minima, media e massima. L'attivazione della funzione viene segnalata dall'accensione del relativo simbolo a display	



La velocità supersilent darà luogo ad una forte deumidificazione in raffrescamento e ad un funzionamento solo radiante (con ventilatore spento ed elettrovalvola azionata) in riscaldamento.

Impostando la velocità massima si ottiene immediatamente il massimo della potenza erogabile sia in riscaldamento

che in raffreddamento.

Una volta raggiunta la temperatura ambiente desiderata è consigliabile selezionare uno degli altri 3 modi di funzionamento per ottenere un miglior confort termico ed acustico.

4.10 Blocco tasti

Tasto	Operazione	Display
	Premendo contemporaneamente i tasti incremento e decremento temperatura per 5 secondi si attiva il blocco locale di tutti i tasti, la conferma è data dalla visualizzazione di bL.	
	Tutte le regolazioni vengono inibite all'utente e alla pressione di qualsiasi tasto compare bL. Ripetendo la sequenza si ottiene lo sblocco dei tasti.	

4.11 Riduzione luminosità minima

Dopo un periodo di 20 secondi dall'ultima azione la luminosità del pannello viene appositamente ridotta per aumentare il confort nelle ore notturne e sul display viene visualizzata la temperatura ambiente.
Se questa luminosità fosse ancora percepita come fastidiosa è possibile far spegnere completamente il

display tenendo premuto per 20 secondi il pulsante Riscaldamento/Raffreddamento fino alla comparsa a display di **LO**.
Per ripristinare la normale luminosità minima andrà premuto per 20 secondi il pulsante Riscaldamento/Raffreddamento fino alla comparsa a display di **HI**.

4.12 Disattivazione

Tasto	Operazione	Display
mode off	Tenere premuto il tasto mode/off per circa 2 secondi. La mancanza di qualsiasi segnalazione luminosa dal display identifica lo stato di "stand-by" (assenza di funzione).	Spento

4.13 Spegnimento per lunghi periodi

In caso di spegnimenti stagionali o per vacanze procedere come segue:

- Disattivare l'apparecchio.
- Posizionare l'interruttore generale impianto su Spento

4.14 Segnalazioni d'errore

Errore	Display
Guasto della sonda di temperatura ambiente (AIR). Lampeggio dei 6 LED (allarme a riarmo automatico).	
Guasto della sonda di rilevazione della temperatura dell'acqua (H2) posizionata nella batteria principale. Lampeggio dei 2 LED (possibile riarmo manuale)*.	
Problema al motore ventilatore (ad esempio inceppamento dovuto a corpi estranei, guasto del sensore di rotazione, azionamento del micro di protezione griglia dovuto all'operazione di pulizia del filtro). Lampeggio simultaneo dei 4 LED (allarme a riarmo automatico).	
Richiesta di acqua (calda o fredda) non soddisfatta (sopra i 20°C in raffreddamento, sotto i 30°C in riscaldamento). Il LED della funzione selezionata lampeggia ed il ventilatore è arrestato finchè la temperatura dell'acqua non raggiunge un valore adeguato a soddisfare la richiesta.	

* Se la scheda rileva la sonda della temperatura dell'acqua, presente sull'apparecchio, l'avvio avviene in condizioni normali. Se la sonda non viene connessa è

possibile confermare il funzionamento privo di sonda, premendo il pulsante Riscaldamento/Raffreddamento per 5 secondi.

MANUTENZIONE

5.1 Pulizia esterna

- ⚠ Prima di ogni intervento di pulizia e manutenzione scollegare l'unità dalla rete elettrica spegnendo l'interruttore generale di alimentazione.
- ⚠ Attendere il raffreddamento dei componenti per evitare il pericolo di scottature.

- ⚠ Non usare spugne abrasive o detergenti abrasivi o corrosivi per non danneggiare le superfici verniciate.

Quando necessita pulire le superfici esterne del ventilconvettore con un panno morbido e inumidito con acqua.

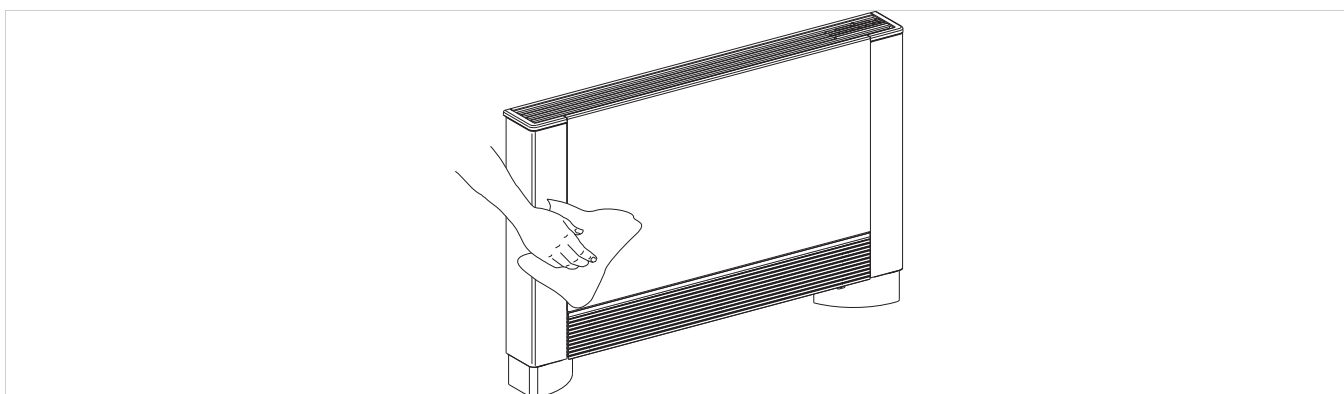

5.2 Pulizia filtro aspirazione aria

Dopo un periodo di funzionamento continuativo ed in considerazione della concentrazione di impurità nell'aria,

oppure quando si intende riavviare l'impianto dopo un periodo di inattività, procedere come descritto.

Estrazione celle filtranti nelle versioni con griglia aspirazione ad alette

- estrarre la griglia anteriore sollevandola leggermente e ruotarla fino alla completa uscita dalla sua sede;

- estrarre il filtro, tirando in senso orizzontale verso l'esterno.

A	Griglia anteriore
B	Sede griglia

C	Filtro
D	Estrazione filtro

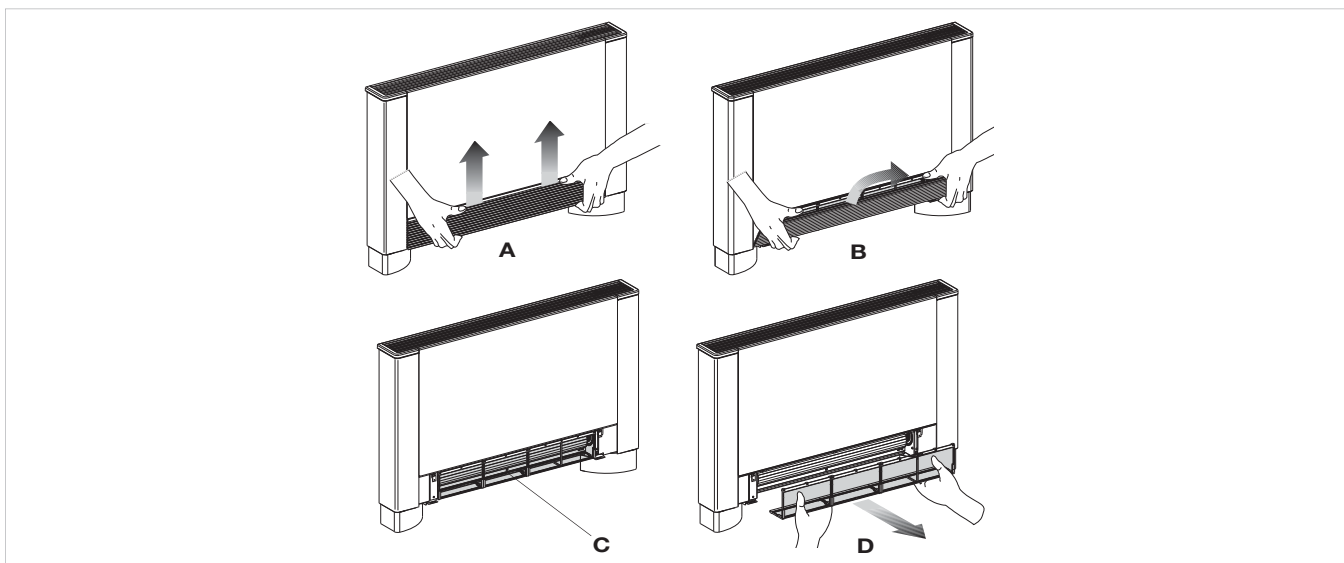

Estrazione celle filtranti nelle versioni con pannello aspirazione mobile

- Infilare le mani sotto le estremità del pannello mobile
- Premere le linguette in plastica
- Sollevare ed estrarre il pannello mobile
- Estrarre il filtro .

A	Pannello mobile
B	Linguette in plastica

C	Filtro
D	Estrazione filtro

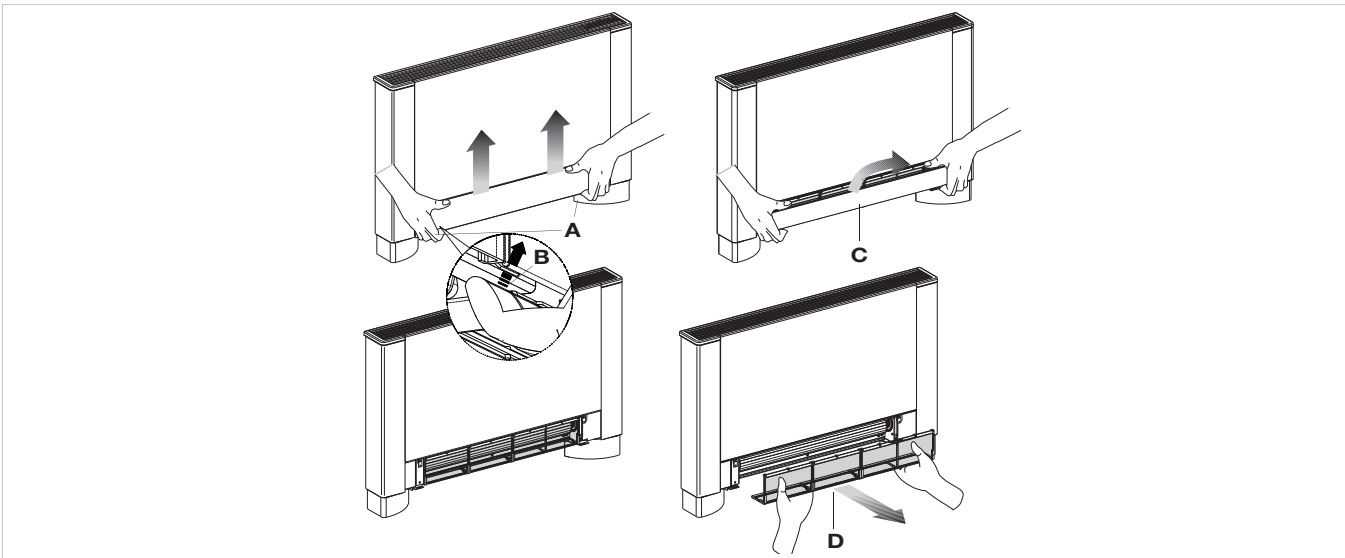

Pulizia setti filtranti

- aspirare la polvere dal filtro con un aspirapolvere
- lavare sotto acqua corrente, senza utilizzare detersivi o solventi, il filtro, e lasciare asciugare.
- Rimontare il filtro sul ventilconvettore, prestando particolare attenzione ad infilare il lembo inferiore nella sua sede.

- ⊘ E' vietato l'uso dell'apparecchio senza il filtro a rete.
- ⚠ L'apparecchio è dotato di un interruttore di sicurezza che impedisce il funzionamento del ventilatore in assenza o con pannello mobile mal posizionato.
- ⚠ Dopo le operazioni di pulizia del filtro verificare il corretto montaggio del pannello.

A	Filtro
B	Lembo inferiore

C	Sede del filtro
----------	-----------------

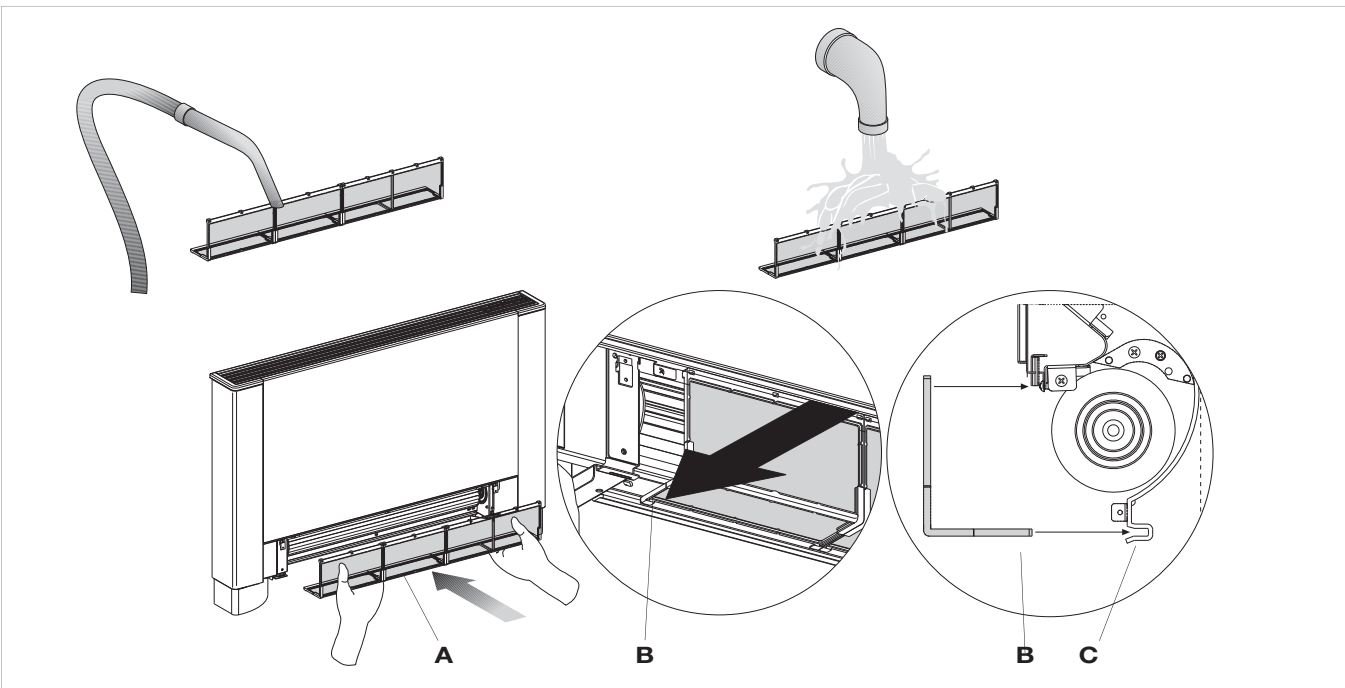

Termine operazioni di pulizia

- Per le versioni con griglia ad alette infilare le due linguette nelle apposite asole, farla ruotare ed agganciarla con un leggero colpo nella parte superiore.

A Linguette

B Asole

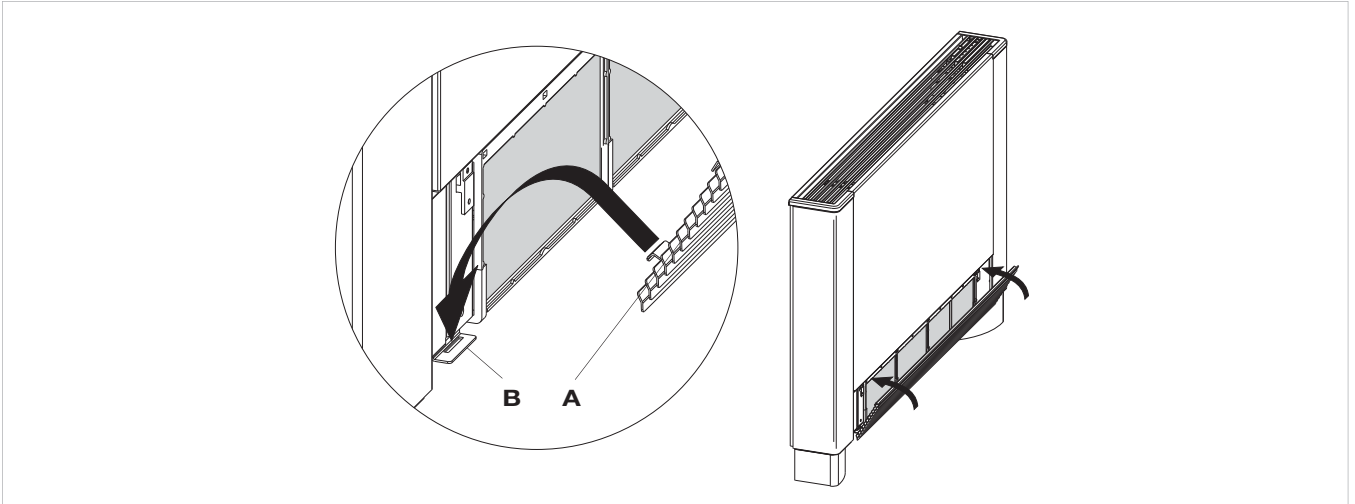

- Per le versioni con pannello mobile appoggiarlo nella propria posizione parallelamente al frontale e premere fino a bloccarlo.

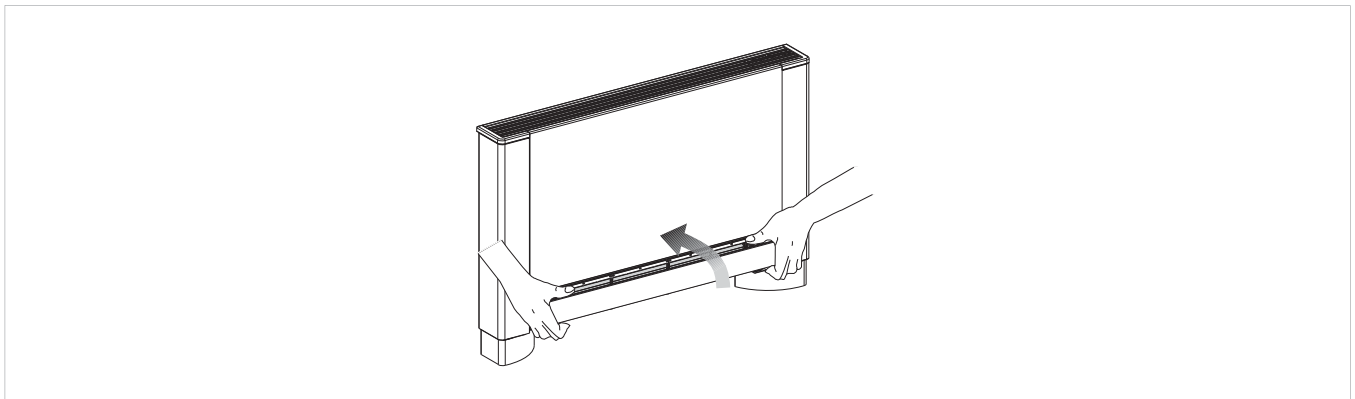

5.3 Consigli per il risparmio energetico

- Mantenere costantemente puliti i filtri;
- mantenere, per quanto possibile, chiuse porte e finestre dei locali da climatizzare;
- limitare, per quanto possibile, in estate, l'irradiazione diretta dei raggi solari negli ambienti da climatizzare (utilizzare tende, tapparelle, ecc.).

ANOMALIE E RIMEDI

6.1 Anomalie e rimedi

- ⚠ In caso di fuoriuscite di acqua o di funzionamento anomalo, staccare immediatamente l'alimentazione elettrica e chiudere i rubinetti dell'acqua.
- ⚠ In caso si riscontrasse una delle seguenti anomalie contattare un centro di assistenza autorizzato o personale professionalmente qualificato e non intervenire personalmente.
- La ventilazione non si attiva anche se nel circuito idraulico è presente acqua calda o fredda.
- L'apparecchio perde acqua in funzione riscaldamento.
- L'apparecchio perde acqua nella sola funzione di raffreddamento.
- L'apparecchio emette un rumore eccessivo.
- Sono presenti formazioni di rugiada sul pannello frontale.

6.2 Tabella delle anomalie e dei rimedi

Gli interventi devono essere eseguiti da un installatore qualificato o da un centro di assistenza specializzato.

Effetto	Causa	Rimedio
La ventilazione si attiva in ritardo rispetto alle nuove impostazioni di temperatura o di funzione.	La valvola di circuito richiede un certo tempo per la sua apertura e quindi per far circolare l'acqua calda o fredda nell'apparecchio.	Attendere 2 o 3 minuti per l'apertura della valvola del circuito.
L'apparecchio non attiva la ventilazione.	Manca acqua calda o fredda nell'impianto.	Verificare che la caldaia o il refrigeratore d'acqua siano in funzione.
La ventilazione non si attiva anche se nel circuito idraulico è presente acqua calda o fredda.	La valvola idraulica rimane chiusa	Smontare il corpo valvola e verificare se si ripristina la circolazione dell'acqua. Controllare lo stato di funzionamento della valvola alimentandola separatamente a 230 V. Se si dovesse attivare, il problema può essere nel controllo elettronico.
	Il motore di ventilazione è bloccato o bruciato.	Verificare gli avvolgimenti del motore e la libera rotazione della ventola.
	Il microinterruttore che ferma la ventilazione all'apertura della griglia filtro non si chiude correttamente.	Controllare che la chiusura della griglia determini l'attivazione del contatto del microinterruttore.
	I collegamenti elettrici non sono corretti.	Verificare i collegamenti elettrici.
L'apparecchio perde acqua in funzione riscaldamento.	Perdite nell'allacciamento idraulico dell'impianto.	Controllare la perdita e stringere a fondo i collegamenti.
	Perdite nel gruppo valvole.	Verificare lo stato delle guarnizioni.
Sono presenti formazioni di rugiada sul pannello frontale.	Isolanti termici staccati.	Controllare il corretto posizionamento degli isolanti termoacustici con particolare attenzione a quello anteriore sopra la batteria alettata.
Sono presenti alcune gocce d'acqua sulla griglia di uscita aria.	In situazioni di elevata umidità relativa ambientale (>60%) si possono verificare dei fenomeni di condensa, specialmente alle minime velocità di ventilazione.	Appena l'umidità relativa tende a scendere il fenomeno scompare. In ogni caso l'eventuale caduta di alcune gocce d'acqua all'interno dell'apparecchio non sono indice di malfunzionamento.
L'apparecchio perde acqua nella sola funzione di raffreddamento.	La bacinella condensa è ostruita.	Versare lentamente una bottiglia d'acqua nella parte bassa della batteria per verificare il drenaggio; nel caso pulire la bacinella e/o migliorare la pendenza del tubo di drenaggio.
	Lo scarico della condensa non ha la necessaria pendenza per il corretto drenaggio.	
	Le tubazioni di collegamento ed i gruppo valvole non sono ben isolati.	Controllare l'isolamento delle tubazioni.
L'apparecchio emette un rumore eccessivo.	La ventola tocca la struttura.	Verificare lo sporco dei filtri ed eventualmente pulirli
	La ventola è sbilanciata.	Lo sbilanciamento determina eccessive vibrazioni della macchina: sostituire la ventola.
	Verificare lo sporco dei filtri ed eventualmente pulirli	Eseguire la pulizia dei filtri



INNOVA s.r.l.
Fraz. Strada, 16 - 38085 PIEVE DI BONO (TN) - ITALY
tel. +39.0465.670104 fax +39.0465.674965
info@innovaenergie.com

N273005A - Rev. 02