

## HRP DOMO 60-70

Unità di recupero calore ad alta efficienza  
fino al 90%

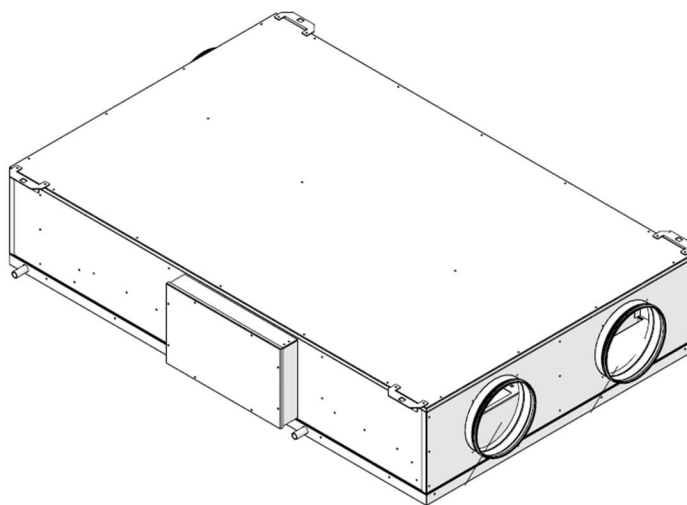

**-Versioni orizzontali / Verticali**

**-Versione orizzontale slim H 270mm / Versione verticale compatta 595x595mm**

**-Recupero calore ad alta efficienza**

**-Pannello remoto con Wifi , qualità dell'aria , umidità e gestione tramite APP**



# UNITÀ DI RECUPERO CALORE AD ALTA EFFICIENZA

SCHEDA TECNICA



## CARATTERISTICHE GENERALI

### STRUTTURA

Struttura ad alta resistenza con telaio autoportante in lamiera con EPS ed isolanti ad alta densità



### VENTILATORI

L'unità è dotata di ventilatori radiali a pala rovescia con motore elettronico a basso consumo



### RECUPERATORE

Scambiatore di calore in polipropilene a flussi incrociati in controcorrente ad altissimo rendimento.



### FILTRAZIONE

A monte del recuperatore sono presenti due filtri con classe di filtrazione ePM1. La rimozione può avvenire senza l'ausilio di nessun attrezzo



### BYPASS

Le unità sono dotate di Bypass del recuperatore, che permettono la funzione di immissione di aria fresca dall'esterno quando vi sono le condizioni ideali.



### COMANDO REMOTO - WIFI

L'unità prevede il funzionamento attraverso Comando remoto e APP; Sensore di qualità dell'aria, umidità e temperatura

### CARATTERISTICHE COSTRUTTIVE

HRP DOMO è un' unità di ventilazione completa di recuperatore di calore dedicata al ricambio dell'aria senza sprechi energetici. L'unità è particolarmente indicata per unità residenziali di ampia metratura ed in tutti i casi dove le portate nominali per il ricambio dell'aria non siano superiori ai 700 mc/h.

<b>TELAIO :</b>	Telaio autoportante in lamiera Pannelli in lamiera zincata, verniciata esternamente con isolamento interno in Eps e polietilene ad alte densità; Verniciatura esterna con finitura RAL9003;
<b>SCAMBIATORE DI CALORE :</b>	Scambiatore in polipropilene a flussi incrociati controcorrente ad alto rendimento. Basse temperature di congelamento Altissima efficienza di scambio.
<b>VENTILATORI :</b>	Ventilatori Brushless con motore elettronico e comando a portata costante; Altissima efficienza e bassi livelli di rumorosità.
<b>FILTRI :</b>	Filtri ePM1 70/80% con bassa perdita di carico. Facilmente estraibili sia in posizionamento orizzontale sia verticale.
<b>FREE COOLING :</b>	Free cooling con gestione automatica attraverso sonde di temperatura
<b>QUADRO ELETTRICO :</b>	VERSIONE I Quadro elettrico completo di scheda di gestione 4 velocità ventilatori , antigelo, bypass automatico, sonde di temperatura , gestione delle batterie di post-riscaldamento e segnalazione filtri sporchi automatica. Pannello di controllo obbligatorio per il funzionamento dell'unità con touch capacitivo , sensori di temperatura qualità dell'aria ed umidità integrati; per montaggio su scatola 502-503 o a muro; Chip Wifi per gestione attraverso APP remota;
<b>EFFICIENZA :</b>	Grazie alle particolarità costruttive ed ai suoi componenti HRP DOMO è in grado di raggiungere efficienza di recupero maggiori del 90 % . Nelle stagioni invernali ed estive si ha un notevole recupero energetico dell'aria di rinnovo immessa in ambiente.

## FUNZIONALITA' COMANDI

Qui di seguito viene definita la composizione delle tre possibili elettroniche dell'unità e delle funzioni delle varie versioni :

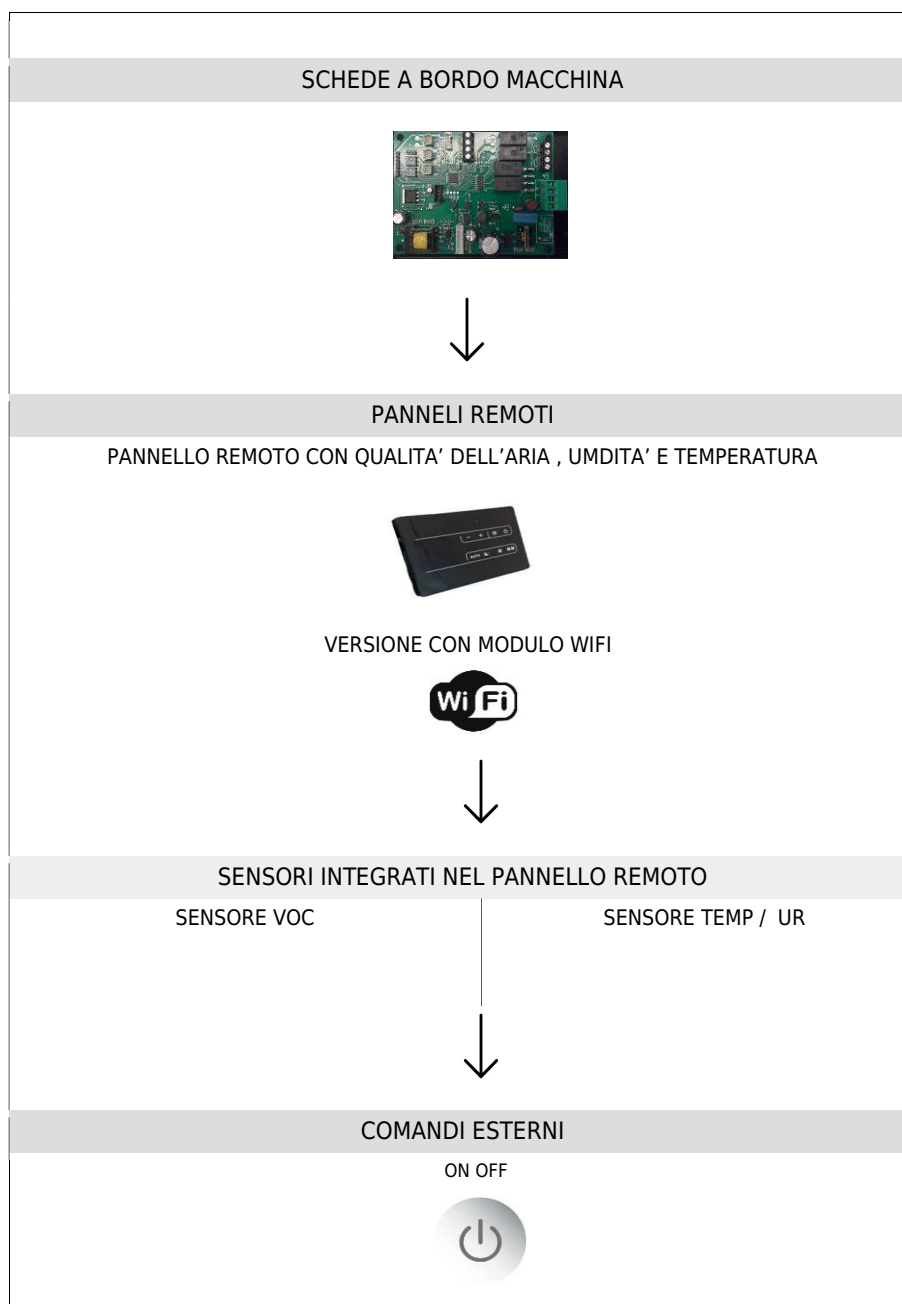

### CLASSIFICAZIONE ECODESIGN

Il regolamento, che entrerà in vigore dal 15 dicembre 2014, definisce le etichette sul consumo energetico da applicare alle unità di ventilazione e le informazioni da mettere nei libretti di istruzioni degli apparecchi, in modo che i consumatori siano pienamente informati sul consumo e l'efficienza energetica degli apparecchi.

**DEFINIZIONI :** Per "unità di ventilazione" si intende un apparecchio ad alimentazione elettrica dotato di almeno un girante, un motore e una cassa, destinato ad effettuare il ricambio dell'aria esausta con aria proveniente dall'esterno di un edificio o di una sua parte. Le unità di ventilazione residenziale soggette all'obbligo sono quelle di portata massima di 250 m<sup>3</sup>/h. Le regole sono estese a quelle di portata tra i 250 e i 1.000 m<sup>3</sup>/h solo se sono destinate, come dichiarato dal produttore, esclusivamente alla ventilazione di edifici residenziali.

**ETICHETTA :** L'etichetta informerà il consumatore su nome o marchio del fornitore, identificativo del modello del fornitore, classe di efficienza energetica dell'apparecchio, livello di potenza sonora (LWA), in dB e portata massima, in m<sup>3</sup>/h.

**RESPONSABILITÀ DEI FORNITORI.** I fornitori che immettono sul mercato unità di ventilazione residenziali provvedono affinché, a decorrere dal 1° gennaio 2016, siano rispettate le seguenti condizioni:

1. ogni unità di ventilazione residenziale è corredata di un'etichetta stampata, nel formato di cui all'allegato III, e contenente le informazioni ivi indicate; l'etichetta deve essere presente almeno nell'imballaggio dell'unità. Per ciascun modello di unità di ventilazione residenziale è a disposizione dei distributori un'etichetta elettronica del formato e con le informazioni di cui all'allegato III;

2. è disponibile una scheda del prodotto come indicato nell'allegato IV. La scheda è presente quantomeno nell'imballaggio dell'unità. Per ciascun modello di unità di ventilazione residenziale è a disposizione dei distributori e sui siti web pubblici una scheda del prodotto elettronica, quale descritta nell'allegato IV;

3. la documentazione tecnica di cui all'allegato V è fornita su richiesta alle autorità degli Stati membri e della Commissione;

4. sono fornite le istruzioni per l'uso;

5. ogni pubblicità relativa ad uno specifico modello di unità di ventilazione residenziale che contenga informazioni concernenti l'energia o il prezzo indica la classe di consumo energetico specifico di tale modello;

6. qualsiasi materiale promozionale tecnico relativo a uno specifico modello di unità di ventilazione residenziale, che ne descrive i parametri tecnici specifici, ne indica la classe di consumo energetico specifico.

**RESPONSABILITÀ DEI DISTRIBUTORI:** I distributori provvedono invece a:

1. presso il punto vendita, ogni unità di ventilazione residenziale riporti l'etichetta resa disponibile dai fornitori ai sensi dell'articolo 3, paragrafo 1, lettera a), all'esterno della parte anteriore o della parte superiore dell'apparecchio in modo che sia chiaramente visibile;

2. e unità di ventilazione residenziali proposte in vendita, per il noleggio o la vendita rateale in situazioni in cui non è previsto che l'utilizzatore finale possa prendere visione del prodotto esposto, siano commercializzate corredate delle informazioni fornite dai fornitori ai sensi dell'allegato VI, salvo se l'offerta è fatta via Internet, nel qual caso si applicano le disposizioni dell'allegato VII;

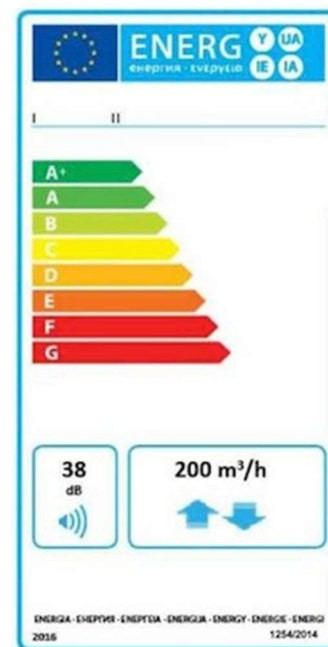

3. ogni pubblicità relativa ad uno specifico modello di unità di ventilazione residenziale che contenga informazioni concernenti l'energia o il prezzo indichi la classe di consumo energetico specifico dell'unità;

4. qualsiasi materiale promozionale tecnico relativo a un modello specifico, che descrive i parametri tecnici di un'unità di ventilazione residenziale, comprenda la classe di consumo energetico specifico del modello, nonché il manuale di istruzioni fornito dal fornitore.



Qui di seguito vengono riassunte la classificazione dei vari modelli secondo il regolamento europeo 1253/2014 e 1254/2014

#### CLASSE ENERGETICA UNITA'

HRP DOMO 60 H	HRP DOMO 60 HX	HRP DOMO 70 V
		

## TIPOLOGIE DI INSTALLAZIONE

VERSIONE ORIZZONTALE

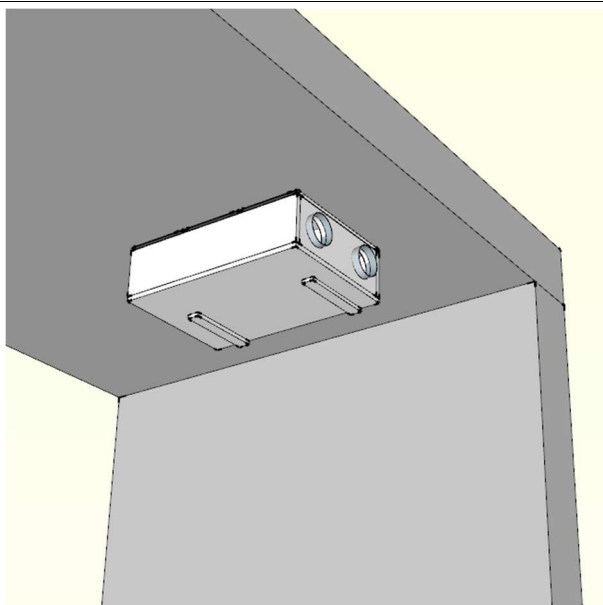

INSTALLAZIONE A SOFFITTO

INSTALLAZIONE VERTICALE

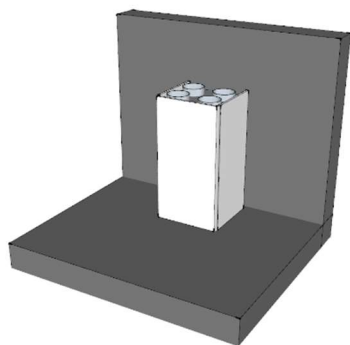

INSTALLAZIONE A PARETE / PAVIMENTO A VISTA CON ESTETICHE VV

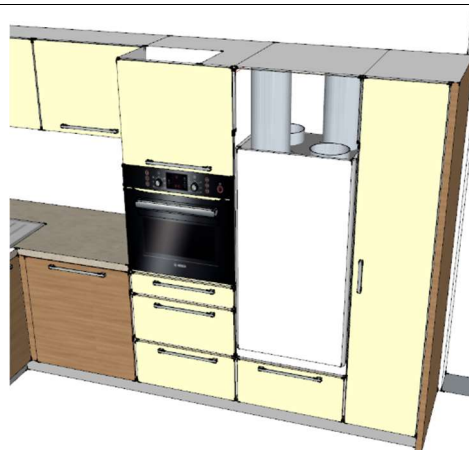

INSTALLAZIONE INCASSO INTERNO IN MODULO 600x600 SENZA ESTETICHE  
VERSIONE VS

## CONFIGURAZIONE UNITA'

	-1-	-2-	-3-	-3-
HRP DOMO	70	X	VV	I

<b>1) Definisce la portata massima</b> Taglia : 70 fino a 700 mc/h 60 fino a 600mc/h	<b>2) Tipologia di scambiatore</b> X : entalpico (solo versione H)	<b>3) Tipologia di installazione</b> VV : Verticale vista VS: Verticale incasso H : Orizzontale	<b>4) Tipologia di controllo</b> I: elettronica I
--	---	--	--

### INSTALLAZIONE ORIZZONTALE H

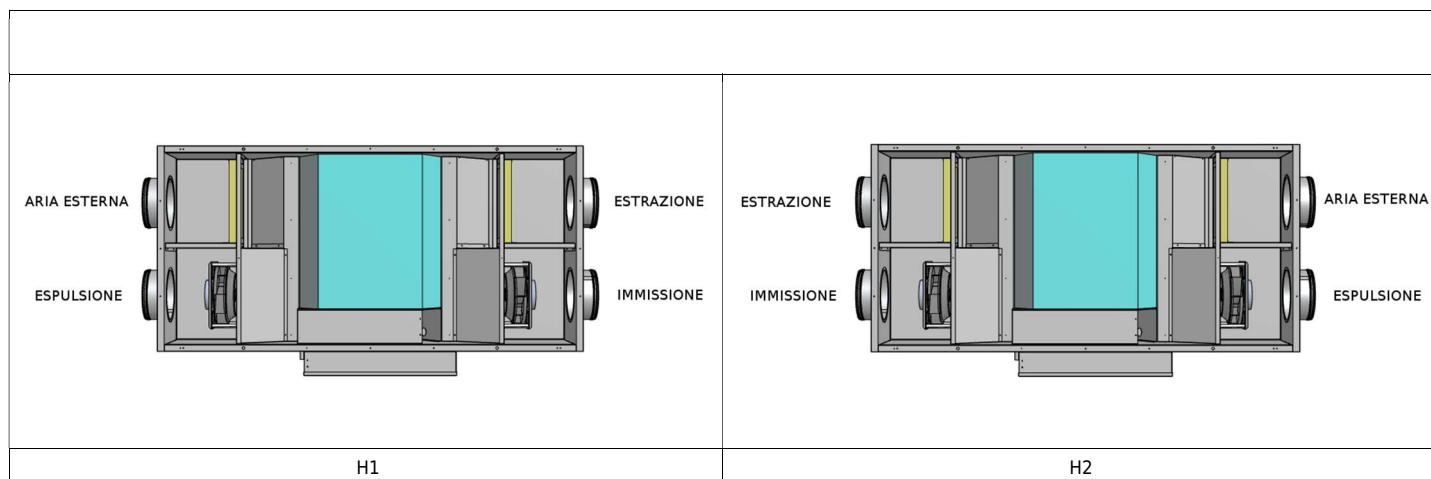

Le unità sono riportate viste dall'alto

## INSTALLAZIONE VERTICALE

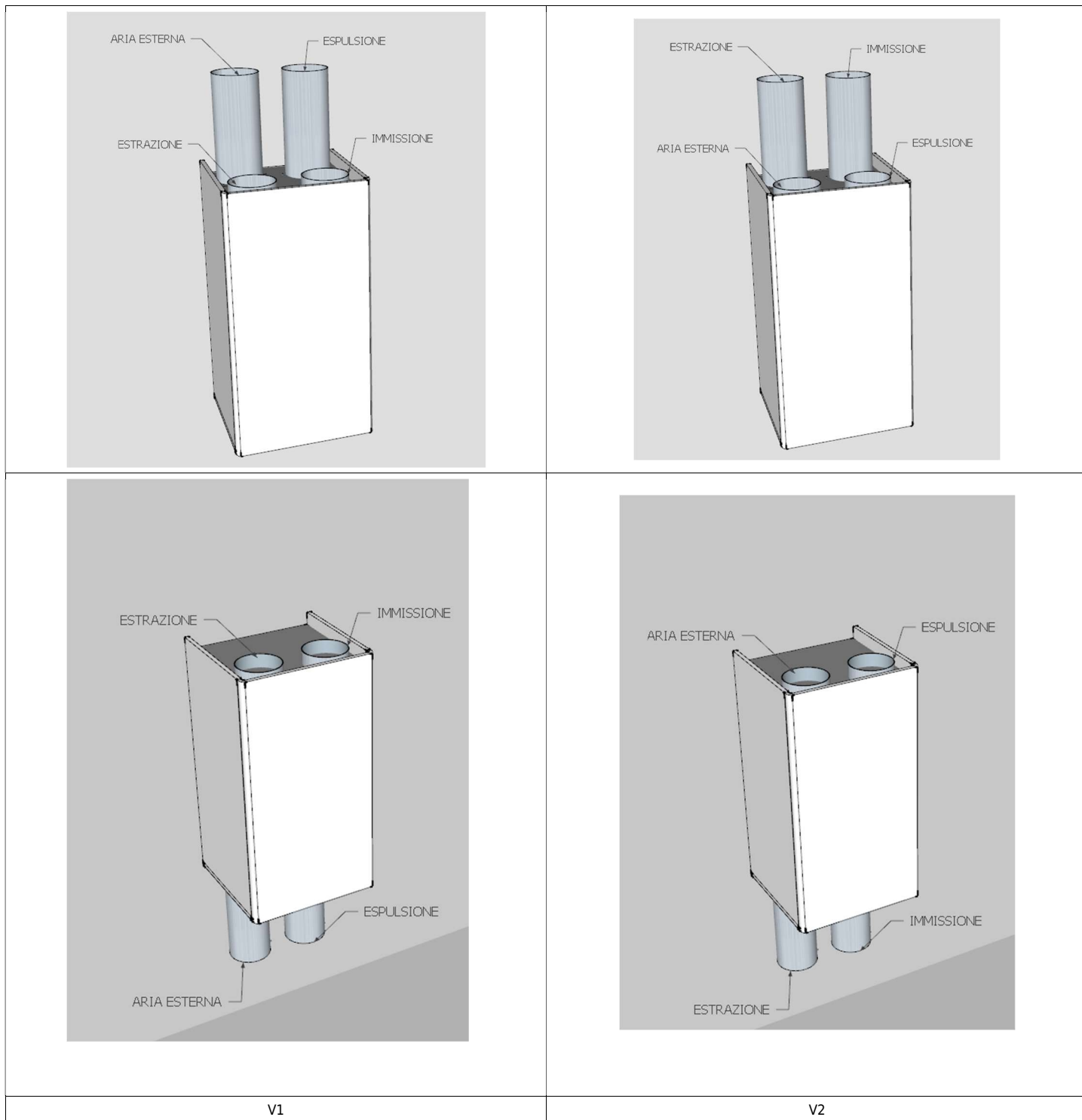

Le unità sono riportate viste di fronte

## HRP DOMO 60 H

### DATI TECNICI GENERALI

<b>Grandezza</b>	<b>60 H</b>
------------------	-------------

#### Ventilatori

Tipo di Ventilatori		Centrifugo a pale avanti - motore elettronico direttamente accoppiato Bushless
Numero Ventilatori	Nr	2
Portata aria	m <sup>3</sup> /h	630
Pressione utile	Pa	100

#### Scambiatore di calore (Dati riferiti alla norma UNI EN 13141-7 Temp.interna 20° - Umidità interna 28% - Temp.esterna 7° - Umidità esterna 72%)

Tipo di scambiatore		Piastre controcorrente - materiale polipropilene
Numero Scambiatori	Nr	1
Efficienza di recupero	%	86.1

#### Filtri

Tipo di filtri		Filtri Piani
Classe di filtrazione		ePM1 80%

#### Dati acustici (Dati riferiti alla norma UNI EN 3741 e UNI EN 3744 )

Potenza sonora Lw trasmessa dalla struttura	dB(A)	65
Potenza sonora Lw irradiata nel canale	dB(A)	72
Pressione sonora media Lp ad 1Mt	dB(A)	50.5
Pressione sonora media Lp ad 3 Mt	dB(A)	43.1

#### Dati Elettrici

Tensione di alimentazione	V	230 / 1 / 50 Hz.
Corrente assorbita	A	2,2
Potenza assorbita	W	390
Grado di protezione	IP	IPX2

#### Dimensionali

Larghezza	mm	1478
Profondità	mm	995
Altezza	mm	283
Peso	mm	65
Diametro Attacchi	mm	200
Scarico Condensa	mm	20

CURVE HRP DOMO 60 H

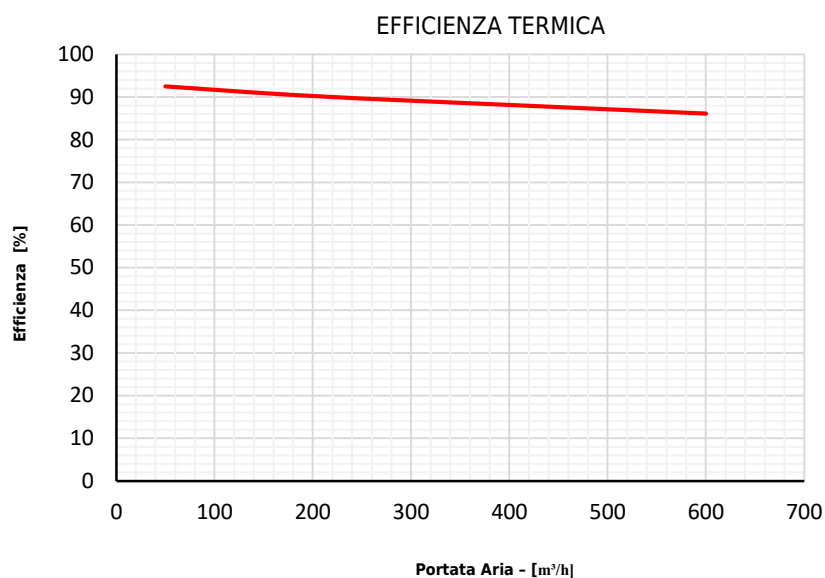
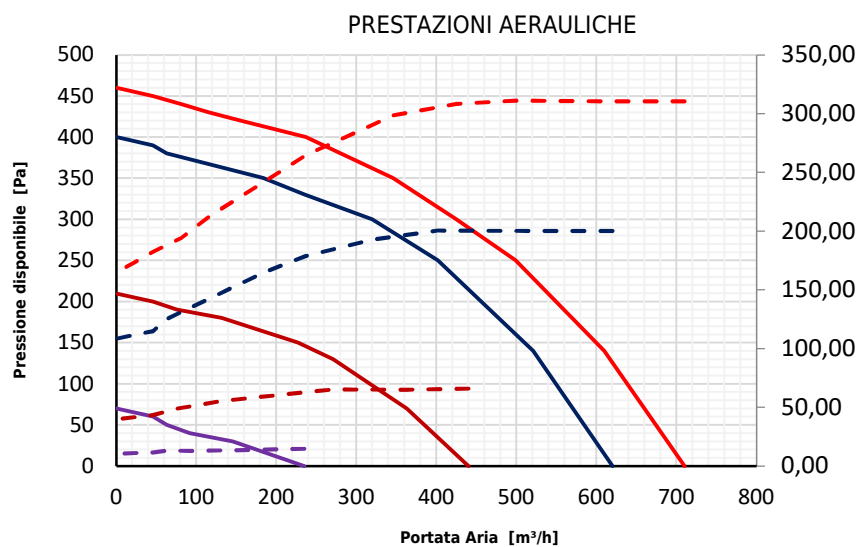

Curve riferite alle seguenti condizioni (UNI EN 13141-7) : Aria esterna 7° - 70% U.r. - Aria interna 20° -28% U.r.

**DATI ERP ECODESIGN HRP DOMO 60 H**

A	Nome o marchio del fornitore		INNOVA srl	
B	Identificativo del modello		HRP DOMO+ 60 H I BP	
C	Versione		Central demand control / Versione I + Regolatore UR / Voc - Co2	
	SEC	Kwh/mQ	COLD	-75,8
			AVERAGE	-37,4
			WARM	-12,9
SEC CLASS		A		
D	Tipologia dichiarata		UVR - Bidirezionale	
E	Tipo di azionamento installato		Variatore di velocità	
F	Sistema di recupero calore		A recupero	
G	Efficienza termica del recupero di calore	%	87,7	
H	Portata massima	m³/s	0.175	
I	Potenza elettrica assorbita alla portata massima	W/h	390	
J	Livello di potenza sonora	Lwa	65	
K	Portata di riferimento	m³/s	0.123	
L	Pressione di riferimento	Pa	50	
M	SPI	W / m³/h	0,341	
N	Fattore di controllo	CLTR	0.85	
O	Percentuali massime dichiarate di trafilamento	%	2.1 ext. / 2,5 int.	
Q	Posizione e descrizione del segnale relativo al filtro		Visualizzata sul display dell'unità e del controllo remoto e sul manuale di istruzioni	
S	Indirizzo internet istruzioni di dissassemblaggio			

**Voce di capitolato**

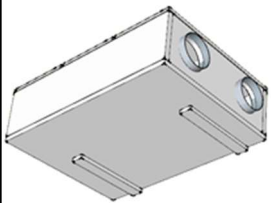
	<p>Unità di ventilazione con recupero di calore ad altissimo rendimento , dimensioni compatte per installazione a soffitto o a pavimento Unità specifica per la ventilazione negli edifici residenziali singoli e appartamenti collettivi a basso fabbisogno energetico Testata e classificata secondo il regolamento europeo Ecodesign rif. 1253/2015 e 1254/2014</p> <p><b>CARATTERISTICHE COSTRUTTIVE</b></p> <p>struttura in doppia pannellatura in lamiera zincata internamente e verniciata esternamente RAL9003 con isolante interposto, spessore 20mm, dimensioni compatte ed altezza ridotta per installazione semplificata con pannello inferiore facilmente accessibile per manutenzione ed ispezionabilità. Imbocchi circolari diametro 200mm con guarnizione di tenuta per collegamento alle canalizzazioni dell'aria Ispezione filtri rapida e senza attrezzi e doppio scarico per evacuazione condensa con sifone in dotazione Quadro elettrico , escluso dal flusso d'aria con schede di gestione e morsettiere di comando ventilatori centrifughi di tipo radiale a pale rovesce con motori EC a controllo elettronico di velocità ed a basso consumo scambiatore di calore statico in polipropilene a flussi controcorrente per altissime efficienze di recupero del calore sensibile filtri classe ePM1 70% a bassa perdita di carico by-pass motorizzato con motore inserito nel quadro elettrico per facile manutenzione</p> <p><b>CONTROLLI E REGOLAZIONI</b></p> <p>Versioni I con scheda elettronica per gestione velocità a 3 gradini, funziona antigelo e bypass automatico. Sensori di temperatura , umidità e IAQ sul pannello e temperature a bordo macchina e possibilità di gestione batteria ausiliaria acqua calda.</p>
--	--

## DIMENSIONALI

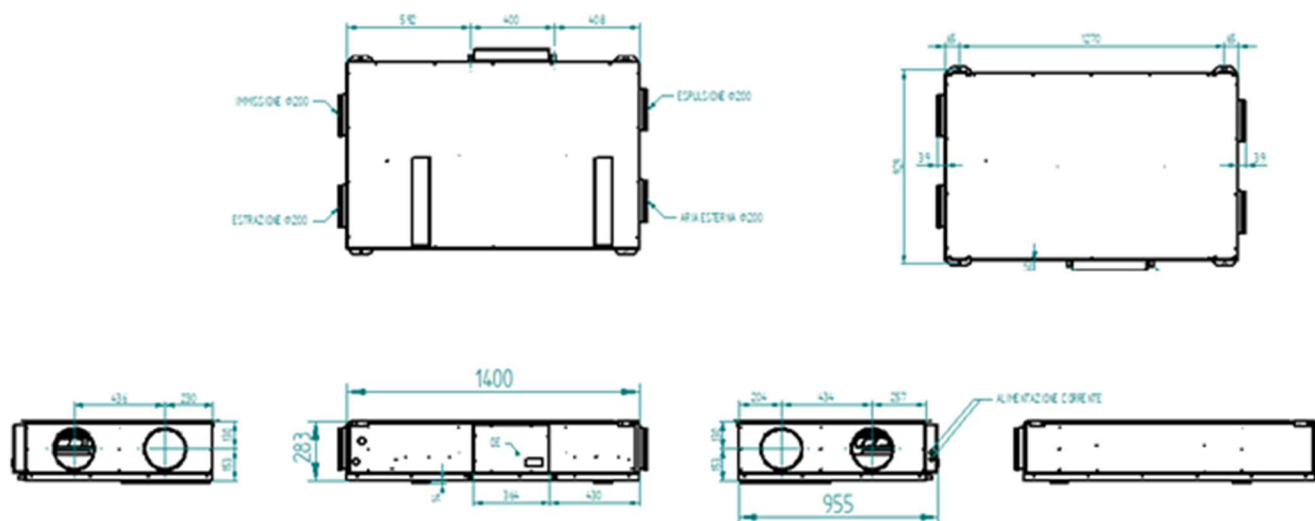

### INSTALLAZIONE A SOFFITTO

Larghezza L	mm	1478
Profondità P	mm	995
Altezza H	mm	283
Diametro aria DN	Ø	200
Diametro scarico condensa DN S	mm	18
Diametro cavi DN S	mm	16
Peso	Kg	65

## HRP DOMO 60 HX

### DATI TECNICI GENERALI

<b>Grandezza</b>	<b>60 HX</b>
------------------	--------------

#### Ventilatori

Tipo di Ventilatori		Centrifugo a pale avanti - motore elettronico direttamente accoppiato Bushless
Numero Ventilatori	Nr	2
Portata aria	m³/h	630
Pressione utile	Pa	100

#### Scambiatore di calore (Dati riferiti alla norma UNI EN 13141-7 Temp.interna 20° - Umidità interna 28% - Temp.esterna 7° - Umidità esterna 72%)

Tipo di scambiatore		Piastre controcorrente - materiale polipropilene
Numero Scambiatori	Nr	1
Efficienza di recupero sensibile	%	75,5
Efficienza di recupero latente		44

#### Filtri

Tipo di filtri		Filtri Piani
Classe di filtrazione		ePM1 80%

#### Dati acustici (Dati riferiti alla norma UNI EN 3741 e UNI EN 3744 )

Potenza sonora Lw trasmessa dalla struttura	dB(A)	65
Potenza sonora Lw irradiata nel canale	dB(A)	72
Pressione sonora media Lp ad 1Mt	dB(A)	50.5
Pressione sonora media Lp ad 3 Mt	dB(A)	43.1

#### Dati Elettrici

Tensione di alimentazione	V	230 / 1 / 50 Hz.
Corrente assorbita	A	2,2
Potenza assorbita	W	390
Grado di protezione	IP	IPX2

#### Dimensionali

Larghezza	mm	1478
Profondità	mm	995
Altezza	mm	283
Peso	mm	65
Diametro Attacchi	mm	200
Scarico Condensa	mm	20

**CURVE HRP DOMO 60 HX**

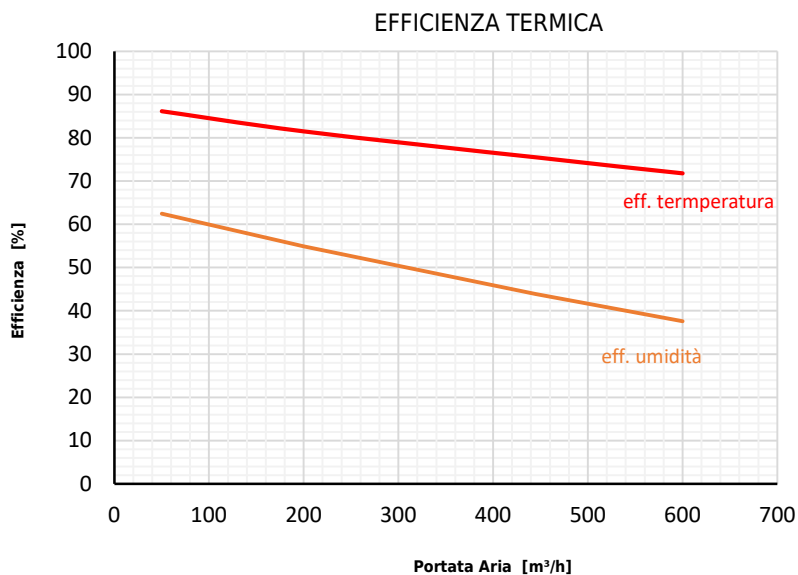
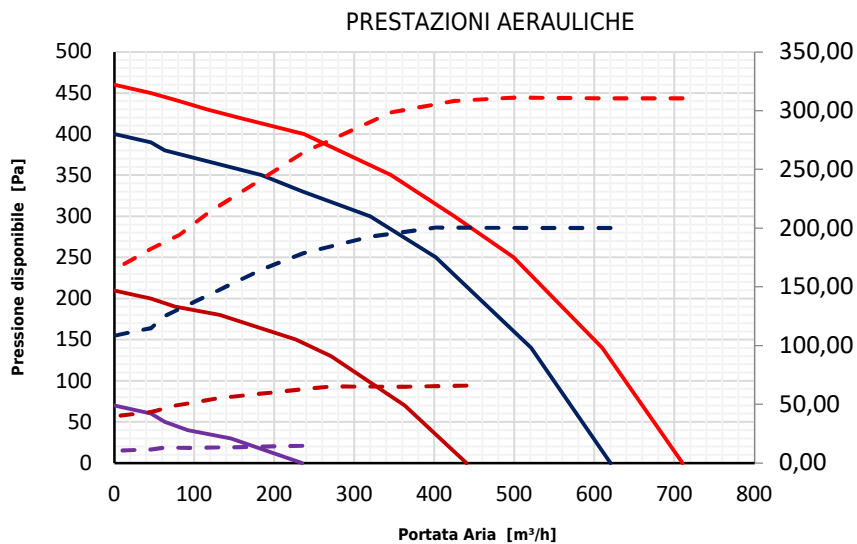

Curve riferite alle seguenti condizioni (UNI EN 13141-7) : Aria esterna 7° - 70% U.r. - Aria interna 20° -28% U.r.

**DATI ERP ECODESIGN HRP 60 HX**

A	Nome o marchio del fornitore		INNOVA srl	
B	Identificativo del modello		HRP DOMO+ 60 HX I BP	
C	Versione		Central demand control / Versione I + Regolatore UR / Voc - Co2	
	SEC	Kwh/mQ	COLD	-69,4
			AVERAGE	-34,1
			WARM	-11,4
SEC CLASS		<b>A</b>		
D	Tipologia dichiarata		UVR - Bidirezionale	
E	Tipo di azionamento installato		Variatore di velocità	
F	Sistema di recupero calore		A recupero	
G	Efficienza termica del recupero di calore	%	75,5	
H	Portata massima	m³/s	0.175	
I	Potenza elettrica assorbita alla portata massima	W/h	390	
J	Livello di potenza sonora	Lwa	65	
K	Portata di riferimento	m³/s	0.123	
L	Pressione di riferimento	Pa	50	
M	SPI	W / m³/h	0,341	
N	Fattore di controllo	CLTR	0.85	
O	Percentuali massime dichiarate di trafilamento	%	2.3 ext. / 2,8 int.	
Q	Posizione e descrizione del segnale relativo al filtro		Visualizzata sul display dell'unità e del controllo remoto e sul manuale di istruzioni	
S	Indirizzo internet istruzioni di dissassemblaggio			

**Voce di capitolato**

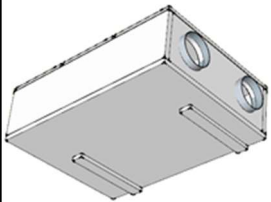
	<p>Unità di ventilazione con recupero di calore ad altissimo rendimento entalpico , dimensioni compatte per installazione a soffitto o a pavimento                  Unità specifica per la ventilazione negli edifici residenziali singoli e appartamenti collettivi a basso fabbisogno energetico                  Testata e classificata secondo il regolamento europeo Ecodesign rif. 1253/2015 e 1254/2014</p> <p><b>CARATTERISTICHE COSTRUTTIVE</b></p> <p>struttura in doppia pannellatura in lamiera zincata internamente e verniciata esternamente RAL9003 con isolante interposto, spessore 20mm, dimensioni compatte ed altezza ridotta per installazione semplificata con pannello inferiore facilmente accessibile per manutenzione ed ispezionabilità.</p> <p>Imbocchi circolari diametro 200mm con guarnizione di tenuta per collegamento alle canalizzazioni dell'aria</p> <p>Ispezione filtri rapida e senza attrezzi e doppio scarico per evacuazione condensa con sifone in dotazione</p> <p>Quadro elettrico , escluso dal flusso d'aria con schede di gestione e morsettiere di comando</p> <p>ventilatori centrifughi di tipo radiale a pale rovesce con motori EC a controllo elettronico di velocità ed a basso consumo</p> <p>scambiatore di calore statico in controcorrente con membrana per altissime efficienze di recupero del calore sensibile ed entalpico</p> <p>filtri classe ePM1 70% a bassa perdita di carico</p> <p>by-pass motorizzato con motore inserito nel quadro elettrico per facile manutenzione</p> <p><b>CONTROLLI E REGOLAZIONI</b></p> <p>Versioni I con scheda elettronica per gestione velocità a 3 gradini, funziona antigelo e bypass automatico.</p> <p>Sensori di temperatura , umidità e IAQ sul pannello e temperature a bordo macchina e possibilità di gestione batteria ausiliaria acqua calda.</p>
--	---

## DIMENSIONALI

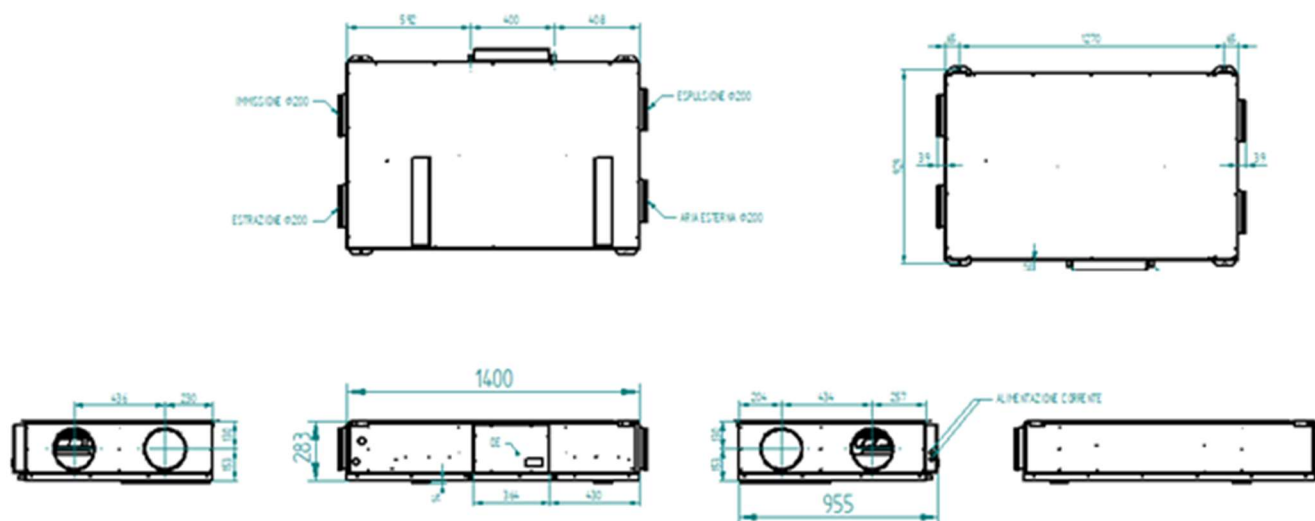

### INSTALLAZIONE A SOFFITTO

Larghezza L	mm	1478
Profondità P	mm	995
Altezza H	mm	283
Diametro aria DN	Ø	200
Diametro scarico condensa DN S	mm	18
Diametro cavi DN S	mm	16
Peso	Kg	65

## HRP DOMO 70 V

### DATI TECNICI GENERALI

<b>Grandezza</b>	<b>70 V</b>
------------------	-------------

#### Ventilatori

Tipo di Ventilatori		Centrifugo a pale avanti - motore elettronico direttamente accoppiato Bushless
Numero Ventilatori	Nr	2
Portata aria	m <sup>3</sup> /h	780
Pressione utile	Pa	100

#### Scambiatore di calore (Dati riferiti alla norma UNI EN 13141-7 Temp.interna 20° - Umidità interna 28% - Temp.esterna 7° - Umidità esterna 72%)

Tipo di scambiatore		Piastre controcorrente - materiale polipropilene
Numero Scambiatori	Nr	1
Efficienza di recupero	%	85,9

#### Filtri

Tipo di filtri		Filtri Piani
Classe di filtrazione		ePM1 80%

#### Dati acustici (Dati riferiti alla norma UNI EN 3741 e UNI EN 3744 )

Potenza sonora Lw trasmessa dalla struttura	dB(A)	64
Potenza sonora Lw irradiata nel canale	dB(A)	70
Pressione sonora media Lp ad 1Mt	dB(A)	49,3
Pressione sonora media Lp ad 3 Mt	dB(A)	42,5

#### Dati Elettrici

Tensione di alimentazione	V	230 / 1 / 50 Hz.
Corrente assorbita	A	2,8
Potenza assorbita	W	440
Grado di protezione	IP	IPX2

#### Dimensionali

Larghezza	mm	595
Profondità	mm	595
Altezza	mm	1300
Peso	mm	74
Diametro Attacchi	mm	200
Scarico Condensa	mm	20

CURVE HRP DOMO 70 V

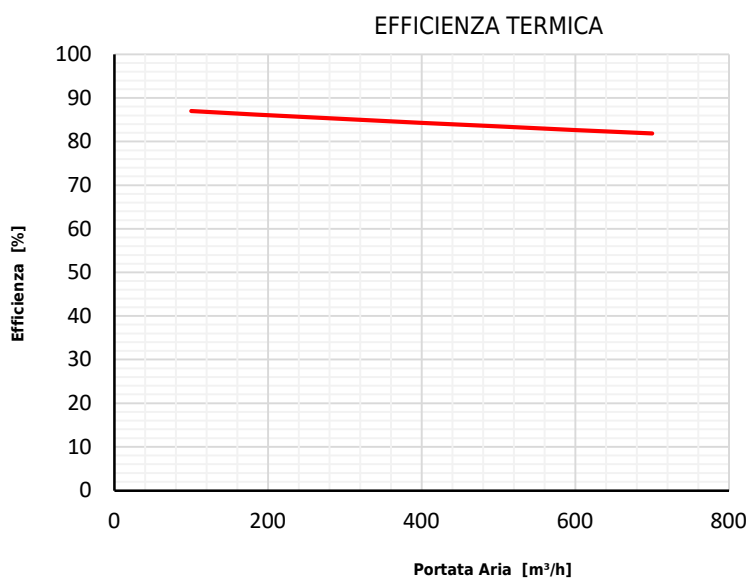
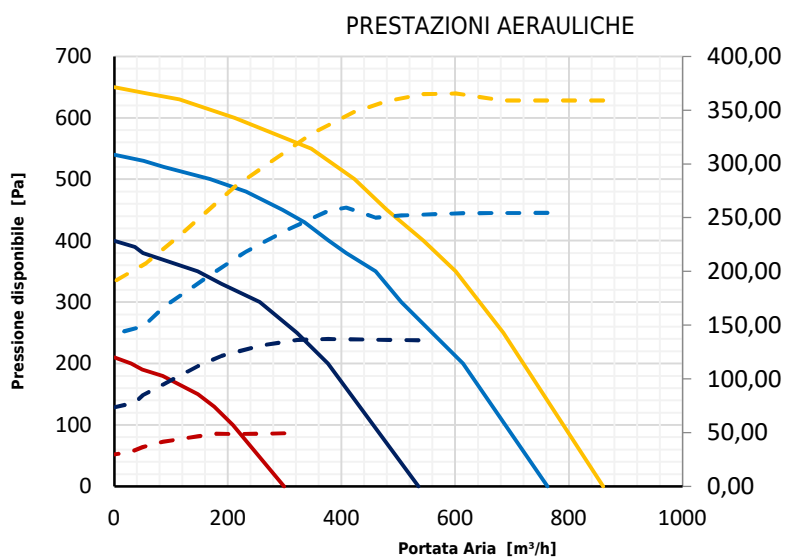

Curve riferite alle seguenti condizioni (UNI EN 13141-7) : Aria esterna 7° - 70% U.r. - Aria interna 20° -28% U.r.

**DATI ERP ECODESIGN HRP DOMO 70 V**

A	Nome o marchio del fornitore		INNOVA srl	
B	Identificativo del modello		HRP DOMO+ 70 V I BP	
C	Versione		Central demand control / Versione I + Regolatore UR / Voc - Co2	
	SEC	Kwh/mQ	COLD	-75,7
			AVERAGE	-37,9
			WARM	-13,6
SEC CLASS		<b>A</b>		
D	Tipologia dichiarata		UVR - Bidirezionale	
E	Tipo di azionamento installato		Variatore di velocità	
F	Sistema di recupero calore		A recupero	
G	Efficienza termica del recupero di calore	%	85,9	
H	Portata massima	m³/s	0,21	
I	Potenza elettrica assorbita alla portata massima	W/h	440	
J	Livello di potenza sonora	Lwa	53	
K	Portata di riferimento	m³/s	0.152	
L	Pressione di riferimento	Pa	50	
M	SPI	W / m³/h	0,3	
N	Fattore di controllo	CLTR	0.85	
O	Percentuali massime dichiarate di trafilamento	%	3,1 ext. / 3,9 int.	
Q	Posizione e descrizione del segnale relativo al filtro		Visualizzata sul display dell'unità e del controllo remoto e sul manuale di istruzioni	
S	Indirizzo internet istruzioni di dissassemblaggio			

**Voce di capitolato**

	<p>Unità di ventilazione con recupero di calore ad altissimo rendimento , dimensioni compatte per installazione a parete/pavimento Unità specifica per la ventilazione negli edifici residenziali singoli e appartamenti collettivi a basso fabbisogno energetico Testata e classificata secondo il regolamento europeo Ecodesign rif. 1253/2015 e 1254/2014</p> <p><b>CARATTERISTICHE COSTRUTTIVE</b></p> <p>struttura in doppia pannellatura in lamiera zincata internamente e verniciata esternamente RAL9003 con isolante interposto, spessore 20mm, densità 42 kg/m3 dimensioni compatte ed altezza ridotta per installazione semplificata con pannello inferiore facilmente accessibile per manutenzione ed ispezionabilità. Imbocchi circolari diametro 200mm con guarnizione di tenuta per collegamento alle canalizzazioni dell'aria Ispezione filtri rapida e senza attrezzi e doppio scarico per evacuazione condensa con sifone in dotazione Quadro elettrico , escluso dal flusso d'aria con schede di gestione e morsettiere di comando ventilatori centrifughi di tipo radiale a pale rovesce con motori EC a controllo elettronico di velocità ed a basso consumo scambiatore di calore statico in polipropilene a flussi controcorrente per altissime efficienze di recupero del calore sensibile filtri classe ePM1 70% a bassa perdita di carico by-pass motorizzato con motore inserito nel quadro elettrico per facile manutenzione</p> <p><b>CONTROLLI E REGOLAZIONI</b></p> <p>Versioni I con scheda elettronica per gestione velocità a 3 gradini, funziona antigelo e bypass automatico. Sensori di temperatura , umidità e IAQ sul pannello e temperature a bordo macchina e possibilità di gestione batteria ausiliaria acqua calda.</p>
---	---

## DIMENSIONALI

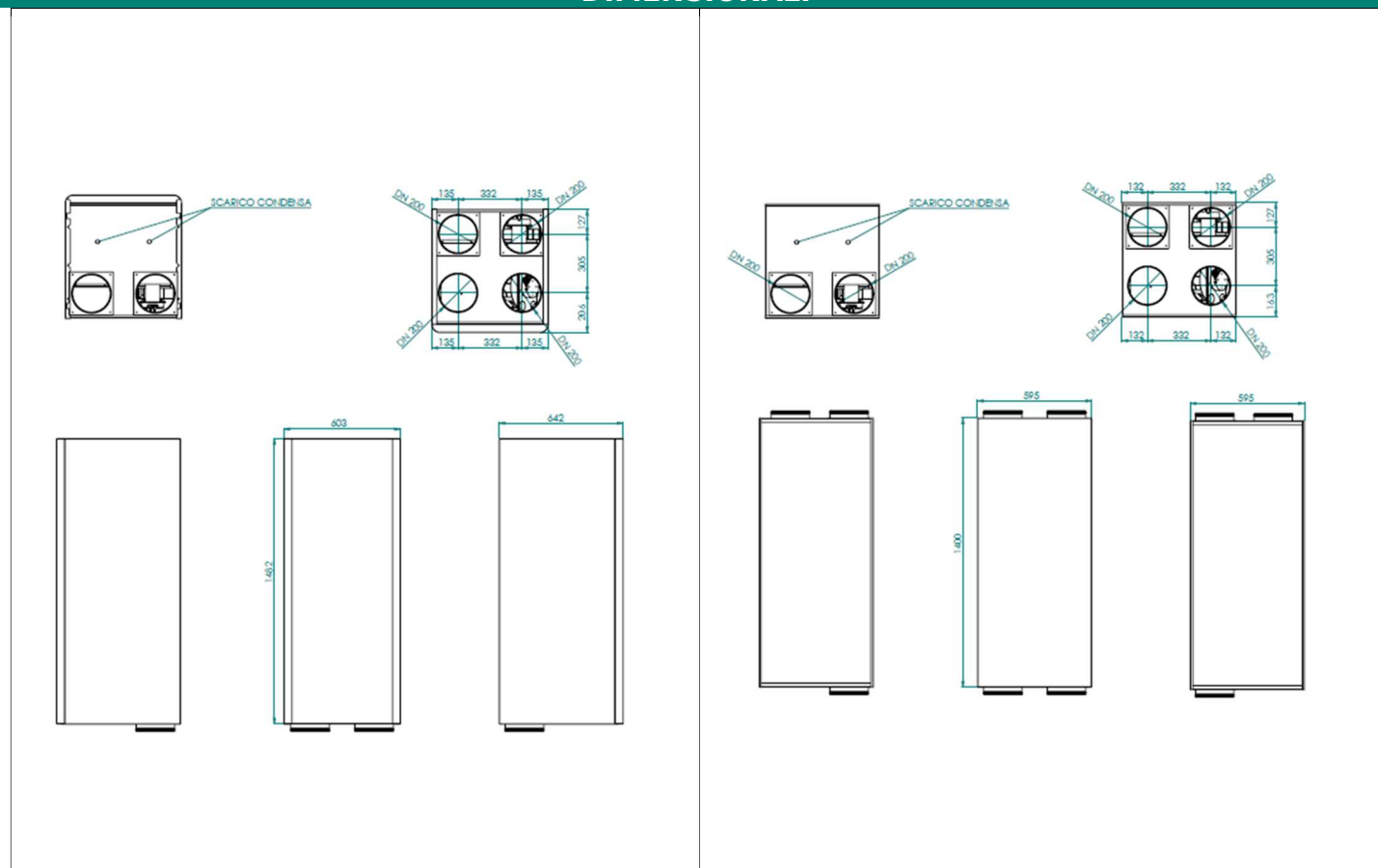

### INSTALLAZIONE A Parete

		VERSIONE VV	VERSIONE VS
<b>Larghezza L</b>	mm	603	595
<b>Profondità P</b>	mm	642	595
<b>Altezza H</b>	mm	1482	1400
<b>Diametro aria DN</b>	Ø	200	200
<b>Diametro scarico condensa DN S</b>	mm	18	18
<b>Diametro cavi DN S</b>	mm	16	16
<b>Peso</b>	Kg	74	66

## LISTA ACCESSORI

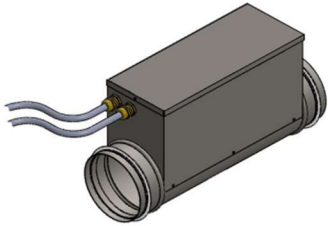
<b>BER - BATTERIA DI RISCALDAMENTO ELETTRICA COMPLETA DI REGOLAZIONE (PER FUNZIONAMENTO POST-RISCALDO O PRE-RISCALDO)</b>			
<p>Le unità di pre/post riscaldamento elettriche a sezione circolare sono costituite da telaio in lamiera zincata con resistenza corazzata.                      Sono predisposte di flange circolari che facilitano l'installazione al condotto.                      La scatola elettrica laterale già completa di passacavo consente di accedere ai componenti al suo interno:                      -Termoprotettore a riarmo automatico;                      -Termoprotettore a riarmo manuale;                      -Teleruttore;                      -Morsettieria.</p>			
Modello		BE1	
Potenza elettrica nominale	kW	2,0	
Alimentazione	/	230 V / 1 / 50	
Assorbimento	A	9,0	
Diametro	Ø	200	

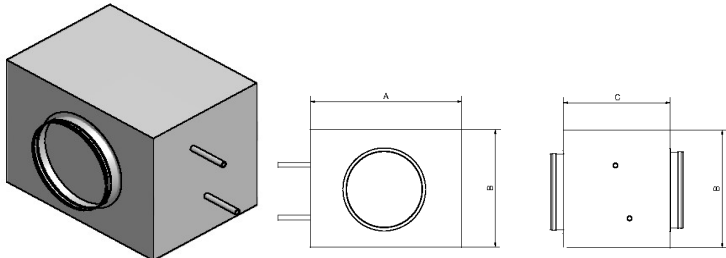
<b>BAC - BATTERIA DI RISCALDAMENTO E RAFFRESCAMENTO AD ACQUA COMPLETA DI VASCHETTA CONDENSA</b>			
<p>Le unità di pre/post riscaldamento ad acqua sono costituite da telaio in lamiera zincata ed una batteria di scambio termico composta da tubi di rame ed alette di alluminio.                      Sono predisposte di flange circolari che facilitano l'installazione al condotto.                      Sono dotate di attacchi filettati comprensivi di valvole per lo sfiato dell'aria e lo scarico della batteria.</p>			
Modello		BAF1	
Potenza termica nominale (1)	kW	5,94	
Portata acqua nominale (1)	Mc/h	0,51	
Perdita di carico lato acqua (1)	Kpa	7,4	
Temperatura di mandata (1)	°C	33,9	
Potenza frigorifera sensibile (2)	kW	5,31	
Potenza frigorifera latente (2)	kW	3,01	
Portata acqua nominale (2)	Mc/h	0,9	
Perdita di carico lato acqua (2)	Kpa	22,1	
Temperatura di mandata (2)	°C	16,1	
Perdita di carico lato aria	Pa	69	
Altezza (B )	mm	480	
Larghezza (A )	mm	350	
Profondità (C )	mm	450	
Diametro imbocchi	Ø	250	
Attacchi acqua	Ø	1-2"	



\* (1) Rese e dati tecnici con portate nominali e temperature : - Acqua IN / OUT - 50° / 40° - Aria IN 20° / 50%  
 \* (2) Rese e dati tecnici con portate nominali e temperature : - Acqua IN / OUT - 7° / 12° - Aria IN 25 / 60%

# UNITÀ DI RECUPERO CALORE AD ALTA EFFICIENZA



SCHEDA TECNICA





## COMANDO PER VERSIONI -I-

<b>CNV B/W</b>		
<p>Pannello remotabile per montaggio su scatola 502-503 o a muro; Controllo velocità, temperatura e modi di funzionamento; Sensore di qualità dell'aria, temperatura ed umidità integrati Lunghezza massima collegamento 50mt se realizzato con cavo schermato intrecciato a 4 fili. Versione nera e bianca</p>		

## COMANDO PER VERSIONI -I-

<b>CNW B/W</b>		
<p>Pannello remotabile per montaggio su scatola 502-503 o a muro; Controllo velocità, temperatura e modi di funzionamento; Sensore di qualità dell'aria, temperatura ed umidità integrati Lunghezza massima collegamento 50mt se realizzato con cavo schermato intrecciato a 4 fili. Comando Wifi per gestione via smartphone o tablet ed APP dedicata; Versione nera e bianca</p>		

<b>FCA - FILTRO ATTIVO</b>	
<p>Filtro attivo composto da una media filtrante F7 attivata con mini granuli di carbone attivo; Consigliato per zone ad alto tasso di gas contaminanti nell'aria esterna (VOC,PAC,OZONO,SO2,NOX) Il filtro a carbone attivo deve essere sostituito regolarmente per garantire la sua efficacia.</p>	

<b>FDR - FILTRI DI RICAMBIO F7</b>	
<p>Kit composto da due filtri F7 per la manutenzione dell'unità ; I filtri sono facilmente rimovibili attraverso le porte dedicate ispezionabili;</p>	

## CODICI ORDINAZIONE UNITÀ

### Versioni orizzontali

Modello	Descrizione	Codice
HRP DOMO 60 H I	Recuperatore di calore, per installazione orizzontale con , portata 600 mc/h , recuperatore alta efficienza , elettronica I	VRVN60OC101
HRP DOMO 60 HX I	Recuperatore di calore, per installazione orizzontale con , portata 600 mc/h , recuperatore entalpico , elettronica I	VRVN60HC101

### Versioni verticali

Modello	Descrizione	Codice
HRP DOMO 70 VV I	Recuperatore di calore, per installazione verticale a vista con , portata 700 mc/h , recuperatore alta efficienza , elettronica I	VRVN70VC101

Modello	Descrizione	Codice
HRP DOMO 70 VS I	Recuperatore di calore, per installazione verticale ad incasso con , portata 700 mc/h , recuperatore alta efficienza , elettronica I	VRVN70V0101

### Controllo CNV2

Modello	Versioni I	
Descrizione	CNV2-B Nero	CNV2-B Bianco
Codice	AHRP0631	AHRP0632

### Controllo CNW2

Modello	Versioni I	
Descrizione	CNW2-B Nero	CNW2-B Bianco
Codice	AHRP0635	AHRP0636

### Batteria di riscaldamento raffrescamento ad acqua

Descrizione	BAF 1
Tipologie d'installazione	Tutte
Codice	AHRP0331

### Batteria di riscaldamento elettriche

Descrizione	BER 1
Tipologie d'installazione	Tutte
Codice	AHRP0201

### Valvole a 2 vie

Descrizione	VDZ2
Tipologie d'installazione	Tutte
Codice	AHRD0311

### Valvole a 3 vie

Descrizione	VDZ2
Tipologie d'installazione	Tutte
Codice	AHRD0312

### Filtro Carbone Attivo

Descrizione	Versione orizzontale 60 H	Versione verticale 70 V
Descrizione	FCA	FCA
Codice	AHRP0905	AHRP0906

### Kit coppia filtri di ricambio F7

Descrizione	Versione orizzontale 60 H	Versione verticale 70 V
Codice	FDR	FDR
	AHRP0910	AHRP0911



### Marcatura CE

La marcatura CE (presente su ogni macchina) attesta la conformità alle seguenti norme comunitarie:

- Direttiva Bassa Tensione 2014/35/EC
- Electromagnetic Compatibility Directive 2014/30/EC
- Ecodesign 2009/125/EC

Rivenditore

**INNOVAS Srl**  
**Via I Maggio 8**  
**38089 Storo (TN)**  
**Tel. 0465 670104**  
**[www.innovaenergie.com](http://www.innovaenergie.com)**

I dati contenuti nel presente catalogo tecnico possono essere variati dal costruttore senza obbligo di preavviso.

**SCHEDA TECNICA - 12 2023 rev2**